



Fixscreen®

Fixscreen® 85 | Fixscreen® 100^{EVO}
Fixscreen® 100^{EVO} Slim (F) | Fixscreen® 150^{EVO} (F)
Fixscreen® Mono AK^{EVO}



Nécessité d'une protection solaire

Un bâtiment ou une habitation orienté au soleil et comportant de grandes surfaces vitrées du côté sud offre de nombreux avantages. Durant l'automne, l'hiver et le printemps, on jouit des avantages de la pénétration des rayons du soleil. Mais en été, le climat intérieur peut devenir inconfortable et peut donner lieu à des réflexions désagréables de la lumière.

Une protection solaire structurelle et des stores permettent de contrecarrer cette surchauffe. Ils arrêtent les rayons solaires avant qu'ils n'entrent en contact avec les surfaces vitrées. La chaleur et l'incidence lumineuse indésirables ne pénètrent pas. Il n'existe aucun risque d'éblouissement ou de réflexions désagréables sur les écrans de TV ou d'ordinateurs. On ne perd toutefois pas le contact visuel avec l'environnement. La vue sur l'extérieur est importante et est respectée.

Le protocole de Kyoto

De nombreux pays ont entretemps signé le protocole de Kyoto. Du fait d'une prise de conscience croissante, nombre d'entre eux reconnaissent le caractère néfaste mais non encore irrévocable de l'impact humain sur notre planète et sur le climat en particulier. Aussi veulent-ils s'engager et prendre des mesures. Si nous voulons diminuer l'effet de serre, il faut réduire la consommation d'énergie. Une activité particulièrement gourmande en énergie est le refroidissement de bâtiments. Une protection solaire efficace peut assumer partiellement et parfois même totalement cette tâche. Dans ce cas un refroidissement additionnel est superflu, d'où une économie d'énergie.

Différents gouvernements ont déjà pris des mesures en matière de consommation d'énergie et de ventilation.

- Belgique : Règlement sur les prestations énergétiques des bâtiments (PEB) et le climat intérieur
- Pays-Bas : Energie Prestatie Coëfficiënt (EPC)
- France : Règlement Thermique 2012 (RT2012)
- Allemagne : Energieeinsparverordnung
- Grande-Bretagne : Document approuvé L2 'Conservation of fuel and power in buildings other than dwellings'

Table des matières

Introduction	3
Avantages	4
Caractéristiques techniques du Fixscreen®	5
Caractéristiques du produit Fixscreen®	8
Caractéristiques du produit Fixscreen® Mono AK ^{EVO}	10
Montage du Fixscreen® 85	13
Montage du Fixscreen® 100 ^{EVO}	14
Montage du Fixscreen® 100 ^{EVO} Slim (F)	17
Montage du Fixscreen® 150 ^{EVO} (F)	18
Montage du Fixscreen® Mono AK ^{EVO}	21
Possibilités de commande	22
Possibilités techniques du Fixscreen®	24
Possibilités techniques du Fixscreen® Mono AK ^{EVO}	27
Types de toiles	28
Stores possibles dans les protection solaires & toitures de terrasse	30
Aperçu du Top RAL	31
Entretien	32
Garantie	32
Conformité CE	33

Le Fixscreen a été développé par RENSON® Sunprotection-Screens et est le premier store au monde à être réellement résistant au vent.

Grâce à un ingénieux système de tirette, la toile résiste au vent dans toutes les positions et arrête les insectes en position fermée. Il s'agit d'un principe simple, où la toile pare-soleil est munie d'un bord spécial avec tirette symétrique. L'ensemble est ainsi solidement engagé dans les deux coulisses.

Fixscreen, la prouesse technologique sur le plan du confort et de la facilité d'utilisation, peut être placé dans des habitations particulières, des immeubles de bureaux ou des complexes immobiliers.

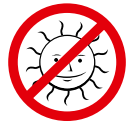

Fixscreen® couvre une gamme complète de stores résistants au vent.

Fixscreen® 85 est conçu pour des dimensions de 2,50 m de largeur et 1,80 m de hauteur (max. jusqu'à 4,50 m²). Il y a la possibilité de coupler jusqu'à des mesures de maximum 5,00 m de large et 1,80 m de haut. Ce petit store est important pour des châssis «standard» et pour le marché de la rénovation.

Fixscreen® 100^{EVO} convient pour des dimensions jusqu'à 4,00 m de largeur et 2,70 m de hauteur ou des dimensions de 3,00 m de largeur et 2,70 m de hauteur (jusque max. 10,80 m²). Il y a la possibilité de coupler jusqu'à des mesures de maximum 6,00 m de large et 2,70 m de haut. Equipé de la technologie brevetée et agréée CE « Connect&Go »

Fixscreen® 100^{EVO} Slim (F) Est conçu pour des dimensions jusqu'à 4,50 m en largeur et 2,80 m (F) en hauteur ou des dimensions de 3,00 m en largeur et 3,50 m en hauteur. Ceci avec une profondeur d'encastrement limitée.

Fixscreen® 150^{EVO} peut atteindre des dimensions uniques de 6,00 m de large ou 6,00 m de haut (jusque 22 m²)

Fixscreen® 150^{EVO} F Peut être monté dans une construction ouverte sans vitrage à l'arrière et ceci pour des dimensions jusqu'à 6,00 m de large et 2,8 m de haut, avec une surface maximale de 16,8 m².

Fixscreen® Mono AK^{EVO} contribue à réaliser un climat intérieur sain dans l'habitation. Il est monté en monobloc sur le châssis et offre une plus-value en matière de confort visuel, thermique et acoustique. Ce screen a été conçu pour des dimensions jusque 4,00 m de large et 3,5 m de haut.

La vaste gamme de couleurs, tant pour les toiles que pour les profils, assure une harmonisation parfaite du Fixscreen avec l'architecture de votre habitation ou de votre entreprise, ce qui contribue à créer une atmosphère agréable de vie et de travail. Tous les matériaux utilisés pour le Fixscreen sont 100 % résistants à la corrosion. Il est uniquement fait usage de vis en acier inoxydable. Les profils en aluminium sont en alliage EN AW-6063 T66. Tous les profils peuvent être laqués dans toute couleur souhaitée.





- ✓ **Un store résistant au vent**
Le Fixscreen satisfait à la norme européenne EN13561 (classe 3 de résistance au vent). Fini les toiles de stores qui claquent et se déchirent !
- ✓ **Pas de formation de plis**
Le principe de tirette garantit une toile tendue et sans plis.
- ✓ **Contrôle sur la lumière**
Fixscreen arrête les rayons solaires avant qu'ils n'entrent en contact avec les surfaces vitrées. Il n'existe aucun risque d'éblouissement ou de réflexions désagréables. On ne perd toutefois pas le contact visuel avec l'extérieur. La vue sur l'extérieur est importante et elle est respectée. Selon le type de toile choisi, différentes valeurs de perméabilité à la lumière sont possibles.
- ✓ **Contrôle sur la chaleur et l'énergie**
Spécialement conçus pour se protéger du soleil et réaliser un climat intérieur optimal. Une protection solaire structurelle et des stores préviennent une surchauffe. La chaleur indésirable ne pénètre pas. Ceci permet une économie notable de refroidissement et de conditionnement d'air. En hiver, on peut laisser pénétrer la chaleur gratuite du soleil et la nuit, le pare-soleil abaissé limite les déperditions de chaleur. Selon le type de toile choisi, différentes valeurs de protection solaire sont possibles.
- ✓ **Pare-insectes**
Une ventilation intensive est possible sans que des insectes ne pénètrent dans votre habitation. Il n'y a pas d'interstice entre la coulisse et le store. Une barre de charge munie d'une bande d'étanchéité assure une jonction parfaite avec le seuil.
- ✓ **Fonctionnement silencieux**
Nous garantissons une barre de charge sans bruits de cliquetis.
- ✓ **Manoeuvre simple**
Commande électrique ou manuelle.
- ✓ **Entretien limité**
Fixscreen demande peu d'entretien.
- ✓ **Montage simple**
Montage devant le châssis ou sur le mur (en applique). Egalement au-dessus du châssis avec caisson ou sans caisson avec fixation par équerres (encastrement). Les coulisses ouvertes et fermées (100^{EVO}, 150^{EVO}) sont pré-perçées afin de permettre une fixation plus rapide. La technologie Connect&Go présente dans le Fixscreen 100^{EVO}, Fixscreen 150^{EVO} et le Fixscreen Mono AK, facilite le (dé)montage du tube d'enroulement, du moteur et de la toile. Cette nouvelle technologie permet également de mieux dissimuler le caisson.
- ✓ **Grandes dimensions jusqu'à 22 m²**
Le Fixscreen 150^{EVO} convient pour des dimensions jusqu'à 6,00 m de largeur ou 6,00 m de hauteur (maximum 22 m²).
- ✓ **Couplage**
Le Fixscreen 85, Fixscreen 100^{EVO} et Fixscreen 150^{EVO} sont couplables, ce qui présente l'avantage d'un montage simple et rapide sur le chantier.

Essais de résistance au vent

Tests en soufflerie réalisés chez Velux® A/S Wind Tunnel, effectués par Force Technology (Force Report 113-25809).



Fixscreen® 120 km/h



screen standard 30 km/h



Résultat : garantie jusqu'à 130 km/h en position fermée.

L'échelle beaufort

Beaufort	Description	Vitesse moyenne m/s	Vitesse moyenne km/h	Conséquences
0	Calme	< 0,2	< 1	On ne sent pas de vent. La fumée s'élève verticalement.
1	Très légère brise	0,3 - 1,4	1 - 5	La direction du vent influence la fumée mais pas une girouette.
2	Légère brise	1,5 - 3,4	6 - 12	Le vent est perçu au visage, les feuilles frémissent, les girouettes tournent.
3	Petite brise	3,5 - 5,4	13 - 19	Les drapeaux flottent et les feuilles s'agitent.
4	Jolie brise	5,5 - 7,4	20 - 27	Le vent soulève la poussière. Les gens sont décoiffés.
5	Bonne brise	7,5 - 10,4	28 - 37	Les arbustes se balancent, des vaguelettes se forment sur les plans d'eau.
6	Vent frais	10,5 - 13,4	38 - 48	L'utilisation des parapluies devient difficile, les grandes branches sont agitées, les fils des lignes électriques font entendre un sifflement.
7	Grand frais	13,5 - 17,4	49 - 62	La marche contre le vent devient pénible, les arbres sont agités en entier.
8	Coup de vent	17,5 - 20,4	63 - 73	La marche contre le vent est très difficile, les petites branches se cassent.
9	Fort coup de vent	20,5 - 24,4	74 - 87	Le vent arrache les cheminées, les antennes et les tuiles.
10	Tempête	24,5 - 28,4	88 - 102	Les adultes sont renversés, les habitations subissent d'importants dommages.
11	Forte tempête	28,5 - 32,4	103 - 117	Enormes dégâts aux maisons et aux arbres.
12	Ouragan	> 32,5	> 118	Ravages désastreux et destructions catastrophiques

Source : Deutscher Wetterdienst (DWD) - Offenbach

Caractéristiques techniques < Fixscreen®

Essais de pression

Essai destructif par le CSTC.

La résistance au vent des protections solaires est déterminée sur base d'un test effectué dans un coffre à vent selon la norme NBN EN 1932 version 2001. Les pressions hautes et basses sont exercées dans le caisson à vent à l'aide d'un ventilateur et d'un système de clapets électriques pour amener aux pressions à atteindre.

Rapport d'essai de durabilité du CSTC (n°651 XE823 CAR4139).



335 Pa



Max. 600 Pa

Résultat

La pression est augmentée par paliers de 50 Pa, la limite étant 600 Pa.

Sous une pression de 600 Pa, la tirette se détache de la coulisse sans casse.

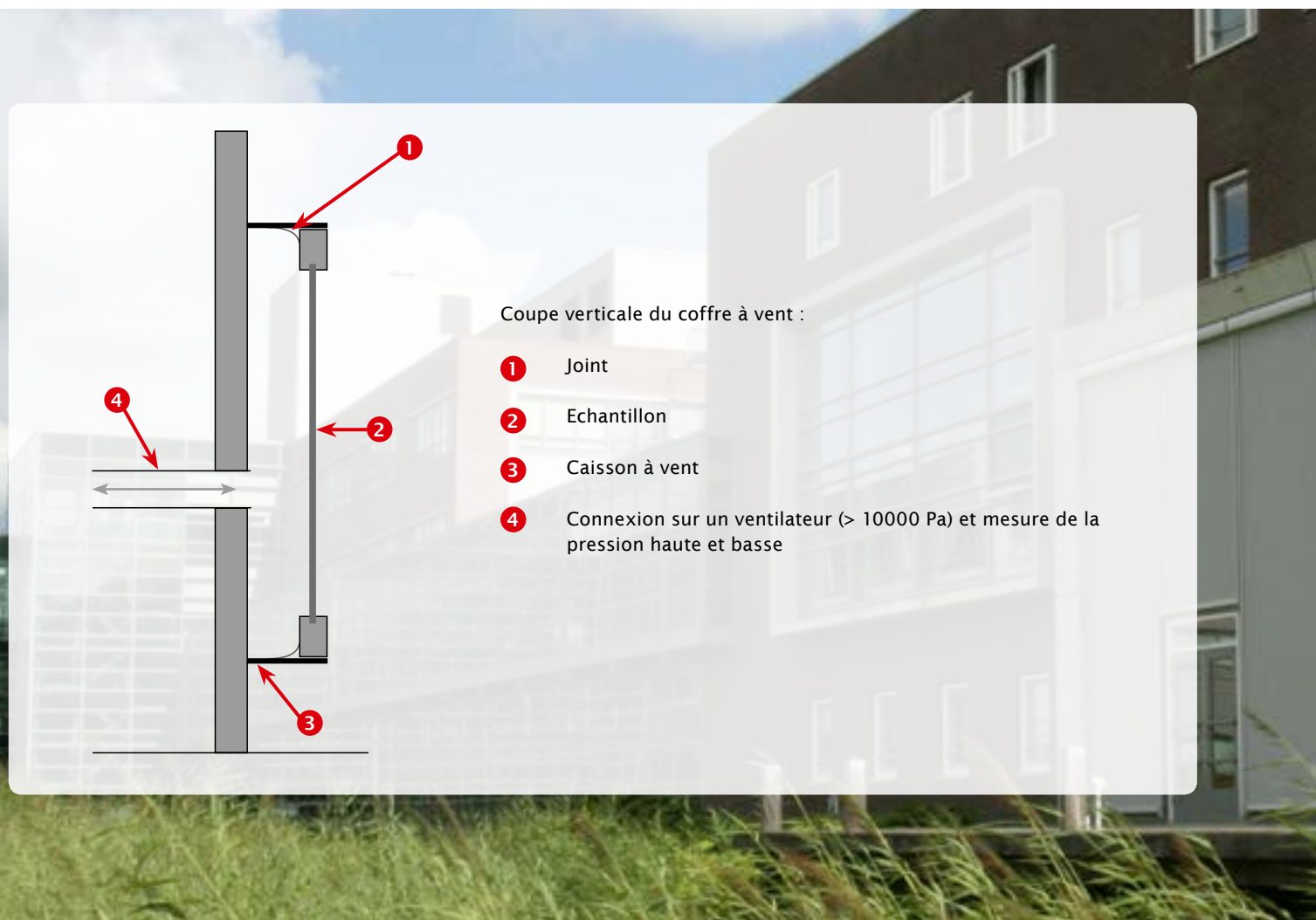

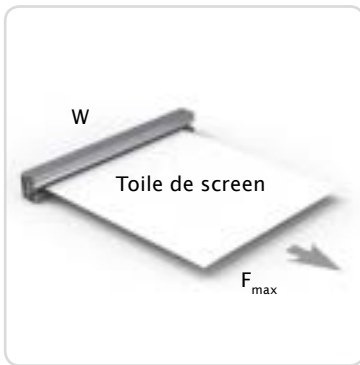

Essais en tension

Tension admissible T_{max}

$$T_{max} = F_{max} / W = 13,5 \text{ (kg/cm)}$$

- Conditions :
- Principe à tirette symétrique Fixscreen
 - Coulisse en aluminium 34 mm
 - Coulisse en PVC

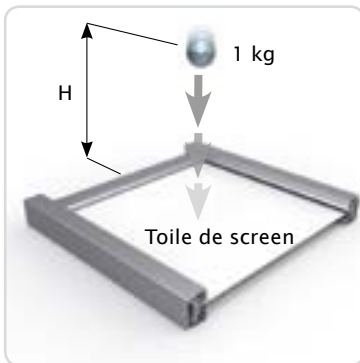

Essai d'impact

Essai : Une sphère (1 kg) tombe de différentes hauteurs sur le store

Résultat : La toile en fibres de verre cède d'abord au centre.

Type de toile testé : Toile en fibres de verre Sergé



Choix de la toile

Toutes les toiles recommandées et existant sur le marché pour usage intérieur ou extérieur.



Caractéristiques du produit < Fixscreen®

Coupes

Fixscreen® 85

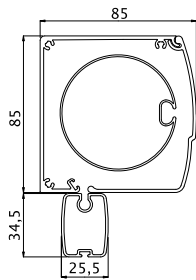

Fixscreen® 100^{EVO}

Square design

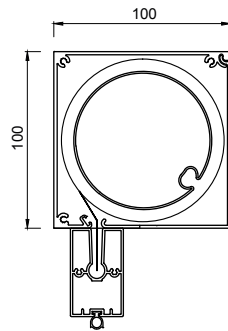

Softline design

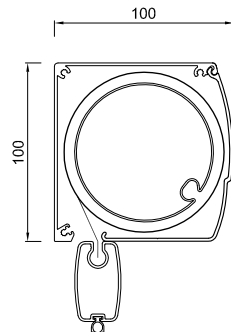

Fixscreen® 150^{EVO} (F)

Square design

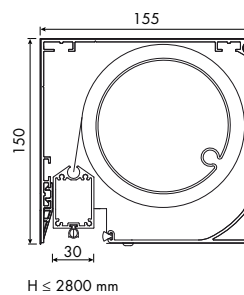

Softline design

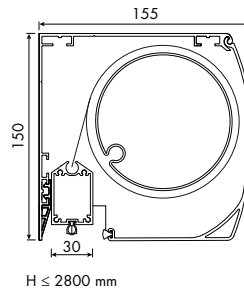

Fixscreen® 100^{EVO} Slim (F)

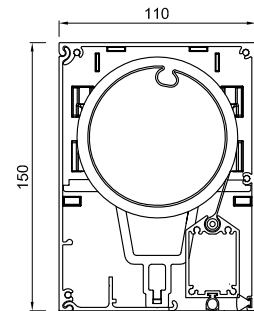

Caractéristiques techniques

	Fixscreen® 85	Fixscreen® 100 ^{EVO}	Fixscreen® 100 ^{EVO} Slim (F)	Fixscreen® 150 ^{EVO}	Fixscreen® 150 ^{EVO} F
GENERAL					
Matériau	aluminium EN AW-6063 T66				
Laquage	60-80 microns				
Anodisation	20 microns				
DIMENSIONS (mm)					
Caisson (H x P)	85 x 85	100 x 100 110 x 143 (M7)	150 x 110	150 x 155	150 x 155
Barre de charge (hors profil occult.)	34,5 x 25,5	Soft: 45 x 26 Square: 50 x 30	45 x 30	46 x 30	46 x 30
Coulisses	34 x 48	35 x 48	35 x 48	35 x 48	35 x 48
Coulisse de couplage	68 x 48	58 x 48	58 x 48	58 x 48	38 x 48
Coulisse profonde	-	35 x 143	35 x 110	35 x 155	
Maximum	2500 x 1800	4000 x 2700 3000 x 3500	4500 x 2800 (F) 3000 x 3500	6000 x 3400 3200 x 6000	6000 x 2800 16,2 m ²
Couplable jusque max. (seulement électrique)	5000 x 1800	6000 x 2700	couplable	couplable	couplable
COMMANDE					
Manuelle	oui	oui	non	non	non
Électrique	oui	oui	oui	oui	oui
Connect&Go	non	oui	oui	oui	oui
SITUATION DE MONTAGE (voir p. 13 et suivantes)					
Situation de montage 1	possible	possible	pas possible	possible	possible
Situation de montage 1+	pas possible	possible	pas possible	possible	pas possible
Situation de montage 4	possible	possible	pas possible	possible	possible
Situation de montage 5	possible	possible	pas possible	possible	possible
Situation de montage 6	possible	possible	pas possible	possible	n.c.
Situation de montage 7	pas possible	possible	possible	possible	possible
Situation de montage 9	pas possible	possible	pas possible	possible	pas possible

Sous réserve de modifications techniques.



Fixscreen® 100EVO

Le caisson

Le caisson est constitué de profils en aluminium extrudé. Les extrémités sont pourvues d'embouts en aluminium qui soutiennent le mécanisme d'enroulement et sont munis de chevilles afin de fixer le caisson sur les coulisses.

Le caisson est fermé par un profil avant arrondi, monté dans le caisson par des charnières et qui est démontable.

Matériau du caisson :

Profils en aluminium extrudé alliage EN AW-6063 T66

Traitement de surface : anodisation 20 microns

Thermolaquage en couleurs RAL, 60-80 microns

Matériau des embouts :

Fixscreen 85 :

ASA

Disponible en 4 coloris : blanc, gris, crème et noir

Fixscreen 100^{EVO} & 150^{EVO} (F) :

Aluminium

Thermolaquage en couleurs RAL,

60-80 microns



Fixscreen® 100EVO

Le tube d'enroulement

Le tube d'enroulement avec rainure est en acier galvanisé. Il comporte une rainure unique qui permet de limiter la pression de la boucle de la toile. De ce fait la formation d'une ligne horizontale dans la toile est fortement limitée.

Les embouts de toile sont coniques afin de compenser les extrémités plus épaisses de la tirette : technologie brevetée !

Matériau : acier galvanisé

La barre de charge

La barre de charge en aluminium extrudé est lestée par une tige ronde en acier galvanisé. Celle-ci est entourée de mousse de PE afin d'éviter le contact entre l'aluminium et l'acier. Pour une parfaite jonction avec le seuil, la barre de charge est munie d'une lèvre en PVC.

Matériau : Profil en aluminium extrudé, alliage EN AW-6063 T66

Traitement de surface : anodisation 20 microns

Thermolaquage en couleurs RAL, 60-80 microns



Fixscreen® 100EVO Slimline

Les coulisses

La coulisse et la coulisse de couplage sont en aluminium extrudé. La coulisse est en 2 parties, la coulisse de couplage en 3. Pour le Fixscreen 100^{EVO} Slim et Fixscreen 150^{EVO}, la coulisse est en 3 parties (M7).

Elles sont pré-alésées pour faciliter l'assemblage. Aucune vis n'est visible de l'avant. L'intérieur de la coulisse est en HPVC et est muni de zones d'amortissement en néoprène (60 mm de long) pour compenser les coups de vent. La tirette est glissée dans cette zone en matière synthétique et la toile est solidement maintenue.

Une tolérance suffisante est prévue entre la toile et les coulisses en aluminium et synthétique afin de garantir un fonctionnement souple.

Les coulisses du Fixscreen 100^{EVO}, Fixscreen 100^{EVO} Slim et Fixscreen 150^{EVO} possèdent un canal supplémentaire pour l'insertion du câble électrique !

Matériau de la coulisse extérieure :

Profil en aluminium extrudé, alliage EN AW-6063 T66

Traitement de surface : anodisation 20 microns

Thermolaquage en couleurs RAL, 60-80 microns



Fixscreen® 100EVO

Caractéristiques du produit < Fixscreen® Mono AK

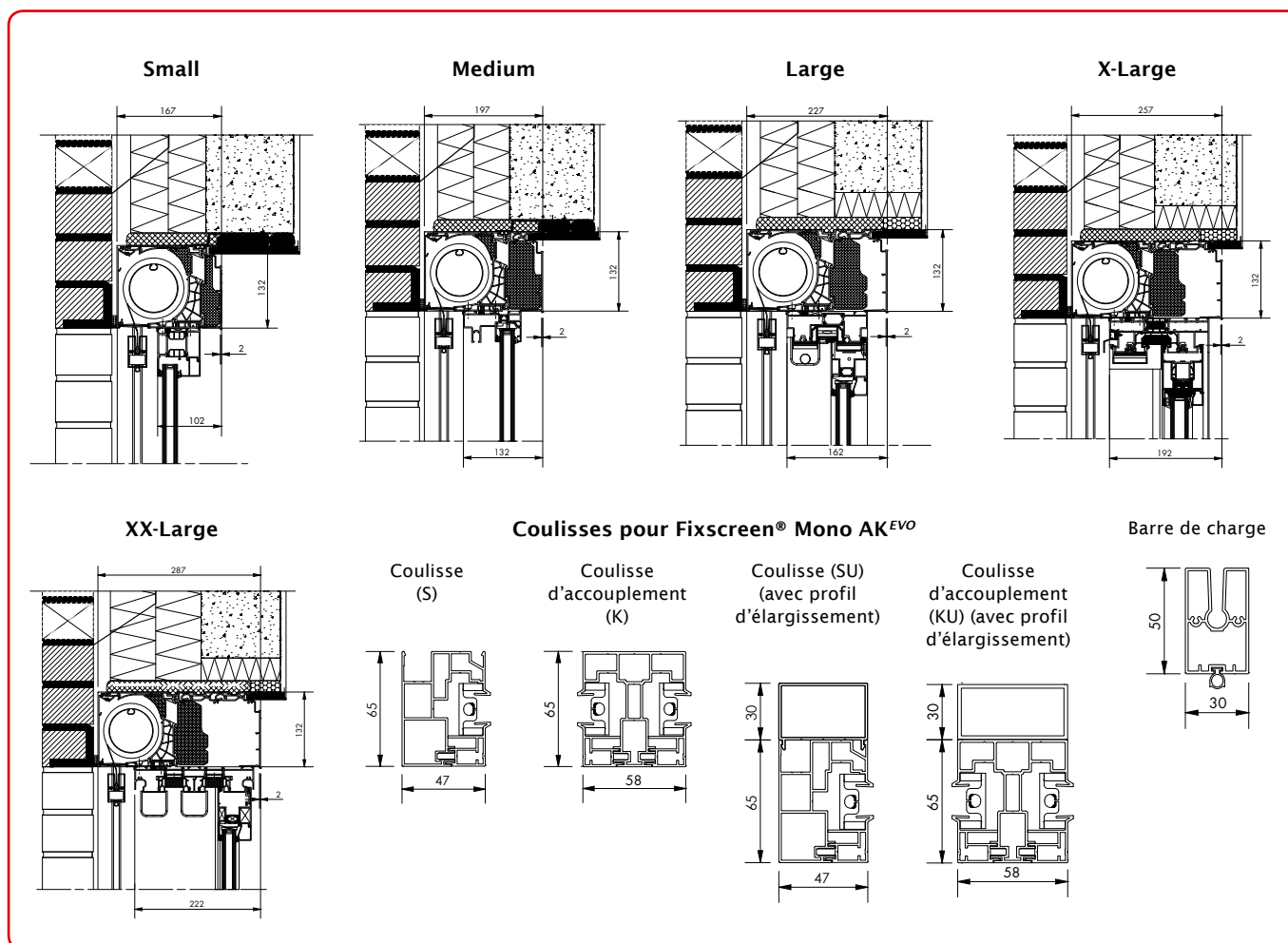

Caractéristiques techniques					
	Small	Medium	Large	X-Large	XX-Large
CONFORT					
Affaiblissement acoustique $D_{n,e,w}(C;C_{tr})$ (toile relevée)	47(-1;4)dB	50(-1;-3)dB	50(-1;-3)dB	50(-1;-3)dB	52(-2;-5)dB
CARACTÉRISTIQUES TECHNIQUES					
Rupture de pont thermique			oui		
Valeur U (W/m ² K)	0,92	0,53	0,54	0,54	0,55
COMMANDE					
Du screen	Motorisée, manuelle				
AFMETINGEN					
Caisson					
(L x H) (mm)	167 x 132	197 x 132	227 x 132	257 x 132	287 x 132
Épaisseurs de châssis (mm)	50-94	95-124	125-154	155-184	185-215
Screen: max. B x H (mm) + max. opp					
Simple (1 partie - 1 commande)	4000 x 3500 (14 m ² motorisée; 7,5 m ² manuelle)				
Couplé (2 parties - 1 moteur)	6000 x 3000 (18 m ²)				
Couplé (2 parties - 2 moteurs)	6000 x 3500 (21 m ²)				
Barre de charge (P x H) (mm)	30 x 57				

Le caisson

Le caisson est constitué de profils en PVC comprenant plusieurs compartiments, ce qui offre des prestations d'isolation thermique et acoustique excellentes. Le caisson est achevé au moyen de deux profils en aluminium qui peuvent être commandés dans la même couleur que la menuiserie. Les extrémités sont pourvues d'embouts en matière synthétique qui soutiennent le mécanisme d'enroulement et sont munis de chevilles afin de fixer le caisson sur les coulisses.

Le profil arrière en aluminium est amovible et le profil arrière en PVC peut être enlevé en le pivotant vers le haut.

Matériau du caisson :	Profil d'extrusion en PVC composite
Matériau des embouts :	ASA Disponible en 2 coloris: crème et noir.
Matériau du profil de finition :	profil en aluminium extrudé alliage EN AW-6063 T66
Traitement de surface :	anodisation 20 microns Thermolaquage en couleurs RAL, 60-80 microns.

Le tube d'enroulement

Le tube d'enroulement avec rainure est en acier galvanisé. Il comporte une rainure unique qui permet de limiter la pression de la boucle de la toile. De ce fait la formation d'une ligne horizontale dans la toile est fortement limitée.

Les embouts de toile sont coniques afin de compenser les extrémités plus épaisses de la tirette : technologie brevetée !

Matériau : acier galvanisé

La barre de charge

La barre de charge en aluminium extrudé est lestée par une tige ronde en acier galvanisé. Celle-ci est entourée de mousse de PE afin d'éviter le contact entre l'aluminium et l'acier. Pour une parfaite jonction avec le seuil, la barre de charge est munie d'une lèvres en PVC.

Matériau :	profil en aluminium extrudé, alliage EN AW-6063 T66
Traitement de surface :	anodisation 20 microns
	Thermolaquage en couleurs RAL, 60-80 microns

La coulisse

La coulisse latérale en 2 parties est en aluminium extrudé. Elle est pré-alésée pour un assemblage simple. Aucune vis n'est visible de l'avant. L'intérieur de la coulisse est en HPVC et est muni de zones d'amortissement en néoprène (60 mm de long) pour compenser les coups de vent. La tirette est glissée dans cette zone en matière synthétique et la toile est solidement maintenue. Une tolérance suffisante est prévue entre la toile et les coulisses en aluminium et en synthétique afin de garantir un fonctionnement souple.

Matériau de la coulisse extérieure :	Profil en aluminium extrudé, alliage EN AW-6063 T66
Traitement de surface :	anodisation 20 microns
	Thermolaquage en couleurs RAL, 60-80 microns



Lors du développement du Fixscreen, l'accent a été mis sur la facilité d'emploi et la simplicité du montage. Le caisson est auto-portant et est placé sur les coulisses.

Il existe 4 possibilités de montage :

→ Direction du démontage du tube d'enroulement avec toile et du moteur

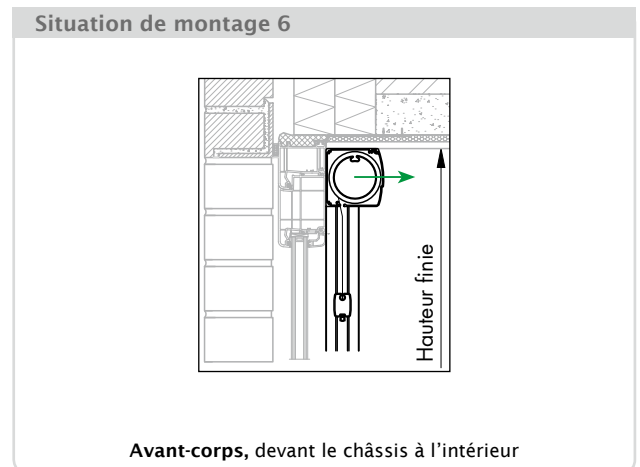
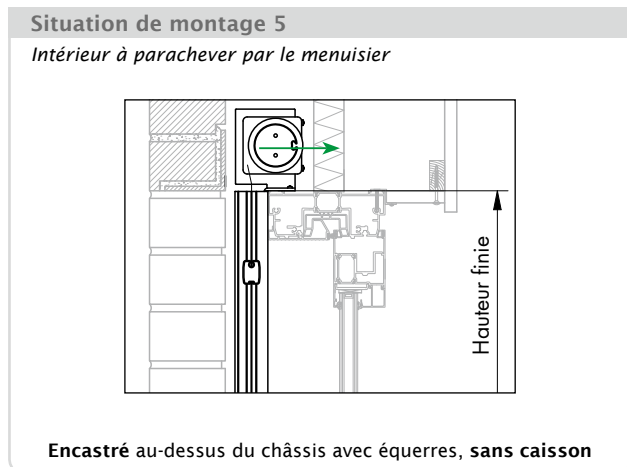
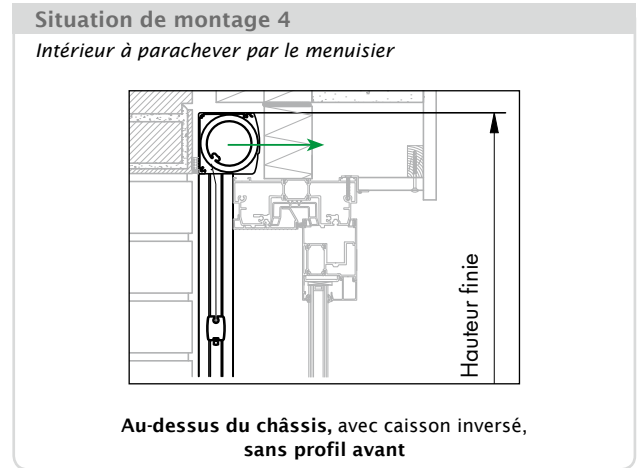
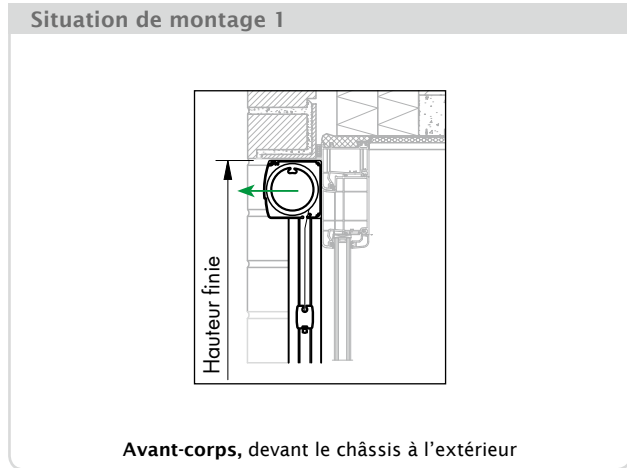

Coulisse standard (S)

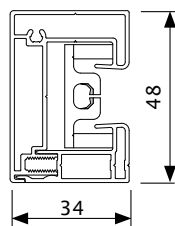

Coulisse de couplage (K)

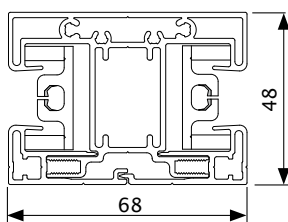

Coulisses

		S	K
FIXSCREEN® 85	M1	STANDARD	x
	M4	STANDARD	x
	M5	STANDARD	x
	M6	STANDARD	x

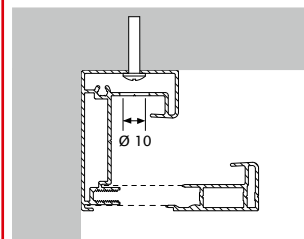

Fixation arrière coulisse Fixscreen® 85

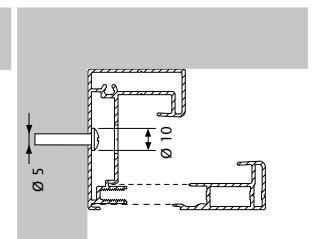

Fixation latérale coulisse Fixscreen® 85

Il existe différentes possibilités de montage :

→ Direction du démontage du tube d'enroulement avec toile et du moteur.

Situation de montage 1

Square design

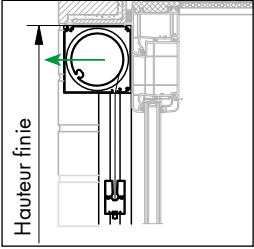

Hauteur finie

Softline design

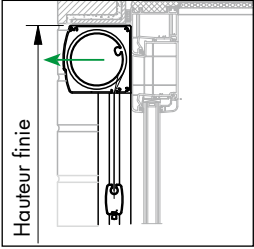

Hauteur finie

Avant-corps, devant le châssis à l'extérieur

Avant-corps, devant le châssis à l'extérieur

Situation de montage 1+

Square design

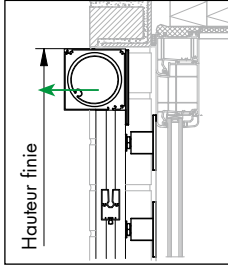

Hauteur finie

Softline design

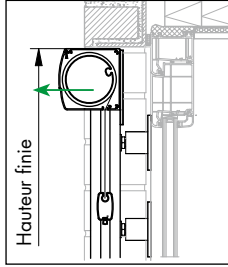

Hauteur finie

Avant-corps, placé à une certaine distance par rapport à la construction

Avant-corps, placé à une certaine distance par rapport à la construction

Situation de montage 4

Intérieur à parachever par le menuisier

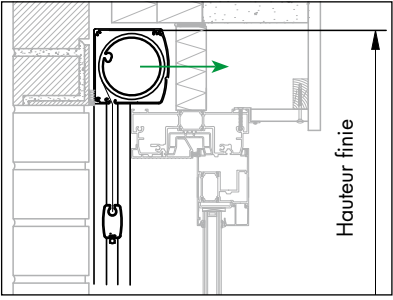

Hauteur finie

Au-dessus du châssis, avec caisson inversé sans profil avant

Situation de montage 5

Intérieur à parachever par le menuisier

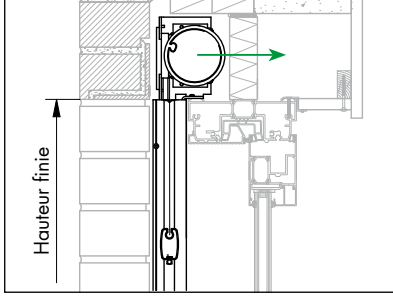

Hauteur finie

Encastré au dessus du châssis, avec équerres sans caisson

Situation de montage 6

Square design

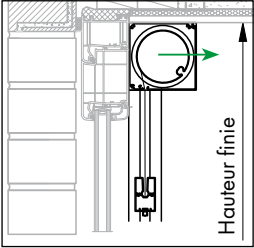

Hauteur finie

Softline design

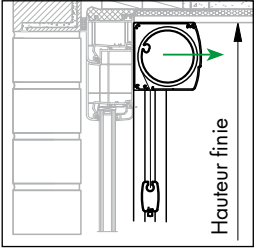

Hauteur finie

Avant-corps, devant le châssis à l'intérieur

Avant-corps, devant le châssis à l'intérieur

Situation de montage 7A

Standard

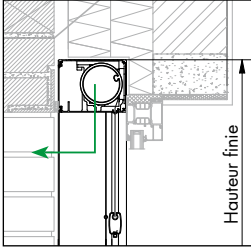

Hauteur finie

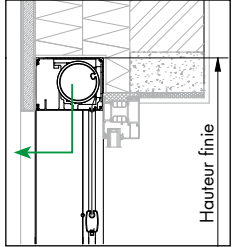

Hauteur finie

Devant le châssis, intégré, avec caisson

Devant le châssis, intégré, avec caisson pour plâtrage

Situation de montage 7B

Avec caisson inversé et coulisses inversées

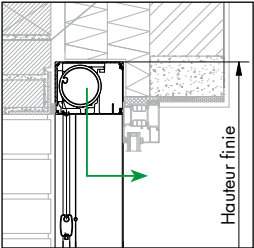

Hauteur finie

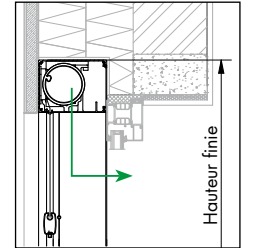

Hauteur finie

Devant le châssis, intégré, avec caisson

Devant le châssis, intégré, avec caisson pour plâtrage

Situation de montage 9

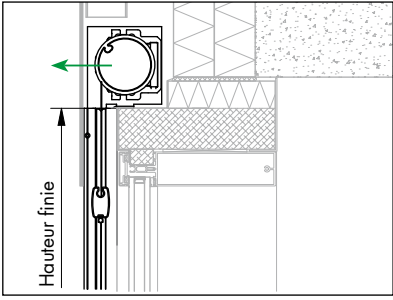

Hauteur finie

Encastré au dessus du châssis, avec équerres sans caisson

Coulisses

	S	S+	G	K	D
FIXSCREEN® 100 ^{EVO}	M1 STD		x	x	
	M1+	STD			
	M4		STD	x	
	M5	STD	x	x	
	M6	STD	x	x	
	M7A	x	x	x	STD
	M7B	x	x		STD
	M9	STD	x	x	

* Afin de pouvoir démonter le tube d'enroulement, dans le cas du choix de la petite coulisse S & G, le client doit prévoir un élément démontable sous le caisson. Celui-ci doit avoir une largeur minimum égale à la profondeur du caisson moins la profondeur de la petite coulisse et une hauteur minimale de 680 mm.

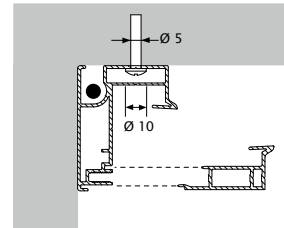

Fixation arrière
coulisse Fixscreen® 100^{EVO}

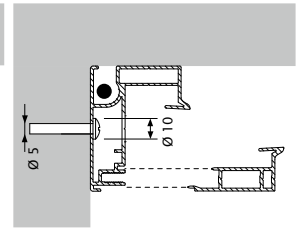

Fixation latérale
coulisse Fixscreen® 100^{EVO}

Coulisse ouverte (S)

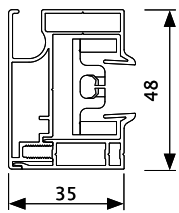

Coulisse ouverte (S+)

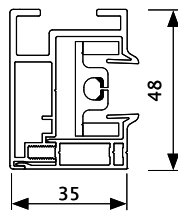

Coulisse fermée (G)

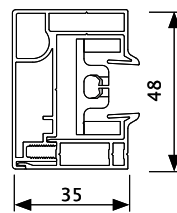

Coulisse de couplage (K)

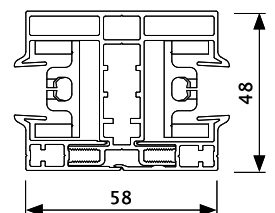

Coulisse profonde (D)

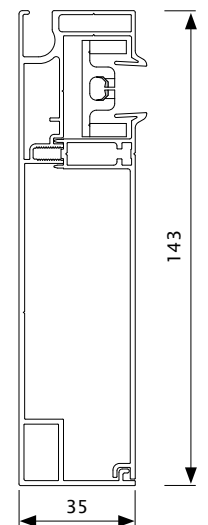

Prolongement du caisson

Pour le Fixscreen 100^{EVO}, Fixscreen 100^{EVO} Slim & Fixscreen 150^{EVO} un prolongement du caisson est possible uniquement pour les situations de montage 1, 6 & 7. Les profils du caisson se prolongent au-delà des embouts. Le caisson peut être prolongé de 500 mm à droite ou à gauche.

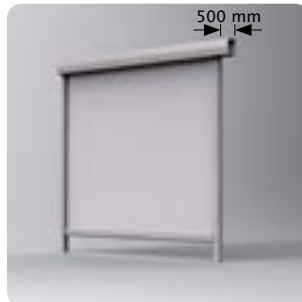

De cette manière plusieurs finitions sont possibles. Deux caissons peuvent être prolongés et placés l'un contre l'autre dans un angle.





Il existe différentes possibilités de montage :

→ Direction du démontage du tube d'enroulement avec toile et du moteur.

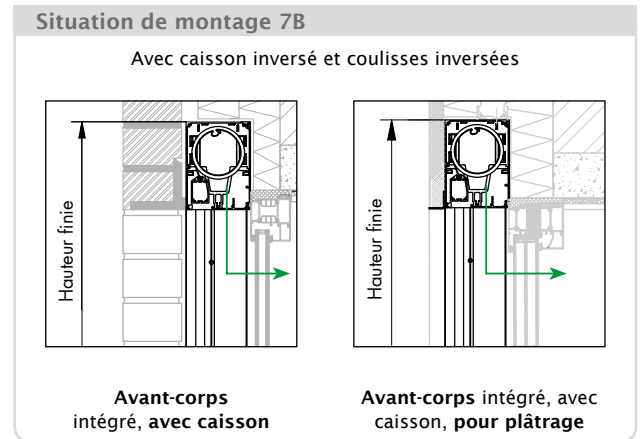
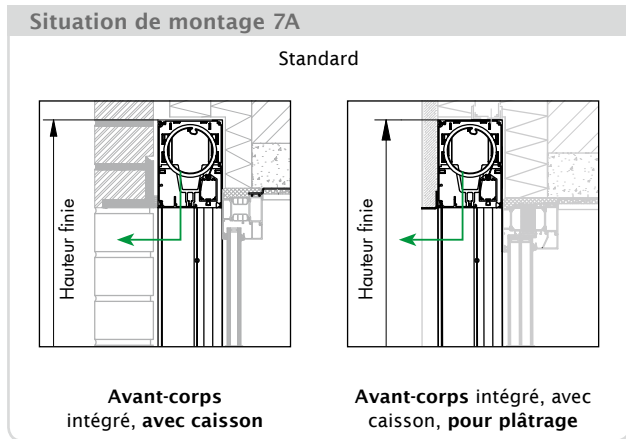

Coulisse fermée (G)

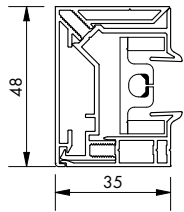

Coulisse de couplage (K)

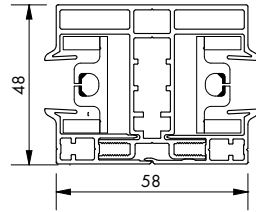

Coulisses

		G	K	D
FIXSCREEN® 100 ^{EVO} Slim (F)	M7A	x	x	STD
	M7B	x		STD

* Afin de pouvoir démonter le tube d'enroulement, dans le cas du choix de la petite coulisse, le client doit prévoir un élément démontable sous le caisson. Celui-ci doit avoir une largeur minimum égale à la profondeur du caisson moins la profondeur de la petite coulisse et une hauteur minimale de 680 mm.

Coulisse profonde (D)

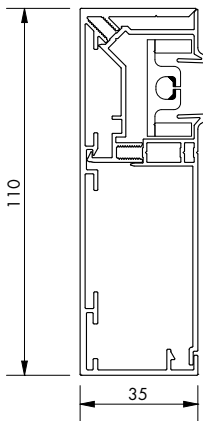

Montage < Fixscreen® 150^{EVO} (F)

Il existe différentes possibilités de montage :

→ Direction du démontage du tube d'enroulement avec toile et du moteur

Situation de montage 1

Square design

Avant-corps, devant le châssis à l'extérieur

Softline design

Avant-corps, devant le châssis à l'extérieur

Situation de montage 1+

Square design

Avant-corps, placé à une certaine distance par rapport à la construction

Softline design

Avant-corps, placé à une certaine distance par rapport à la construction

Situation de montage 4

Intérieur à parachever par le menuisier

Au-dessus du châssis avec caisson inversé sans profil avant

Situation de montage 5

Intérieur à parachever par le menuisier

Encastré au-dessus du châssis avec équerres, sans caisson

Situation de montage 6

Square design

Avant-corps, devant le châssis à l'intérieur

Softline design

Avant-corps, devant le châssis à l'intérieur

Situation de montage 7A

Standard

Avant-corps, intégré, avec caisson

Avant-corps, intégré, avec caisson, pour plâtrage

Situation de montage 7B

Avec caisson inversé et coulisses inversées

Devant le châssis, intégré, avec caisson

Devant le châssis, intégré, avec caisson pour plâtrage

Situation de montage 9

Encastré, haut dessus du châssis avec équerres, sans caisson

Coulisses

	S	S+	G	K	D
FIXSCREEN® 150 ^{EVO} (F)	STD		x	x	
M1	STD		x	x	
M1+		STD			
M4			STD	x	
M5	STD		x	x	
M6	STD		x	x	
M7A			x	x	STD
M7B			x		STD
M9	STD		x	x	

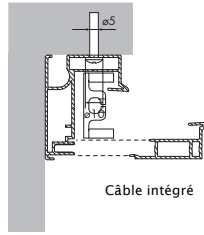

Câble intégré

Fixation arrière
coulisse
Fixscreen® 150^{EVO} (F)

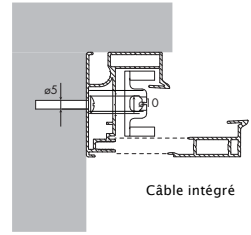

Câble intégré

Fixation latérale
coulisse
Fixscreen® 150^{EVO} (F)

Coulisse ouverte (S)

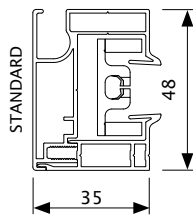

Coulisse ouverte (S+)

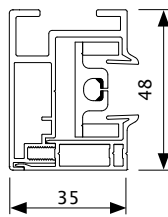

Coulisse fermée (G)

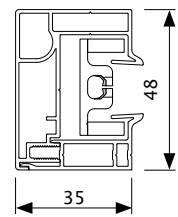

Coulisse fermée (G) M7

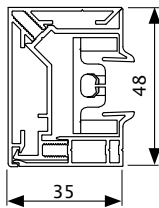

Coulisse de couplage (K)

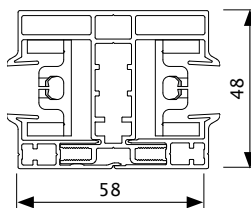

Coulisse profonde (D)

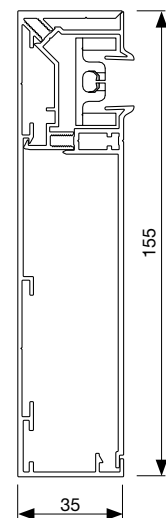



Est monté en monobloc sur le châssis. Il existe 5 versions selon les différentes épaisseurs de châssis :

→ Direction du démontage du tube d'enroulement avec toile et du moteur

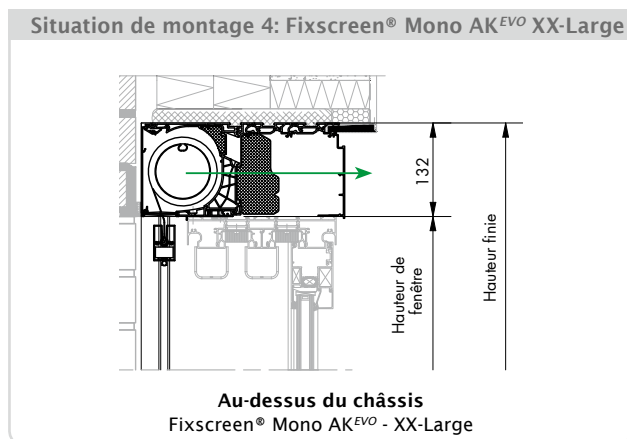
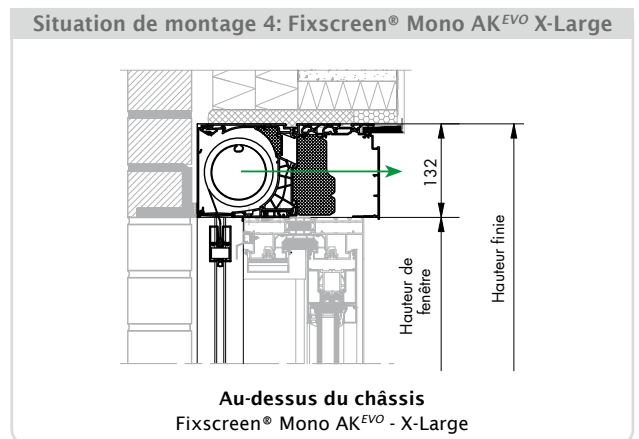
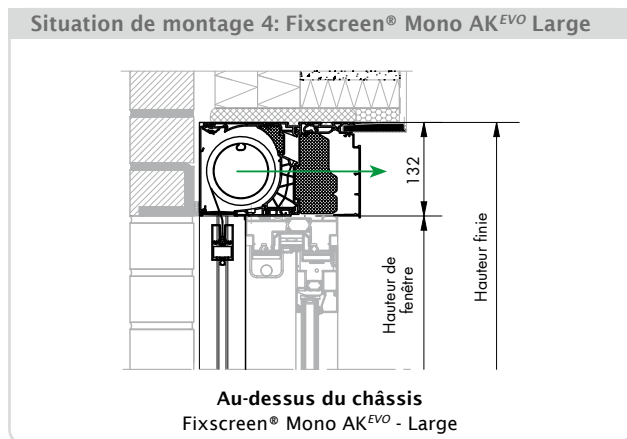
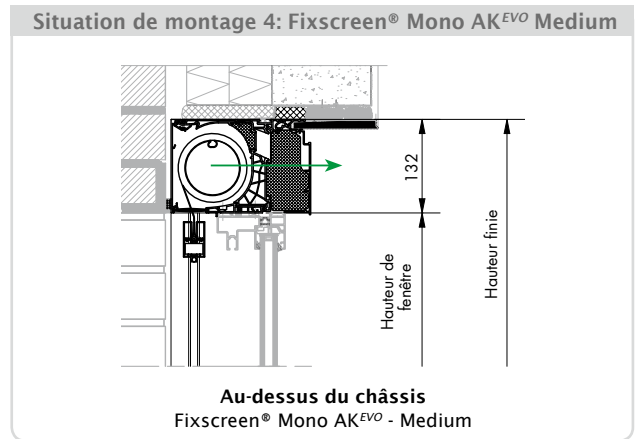
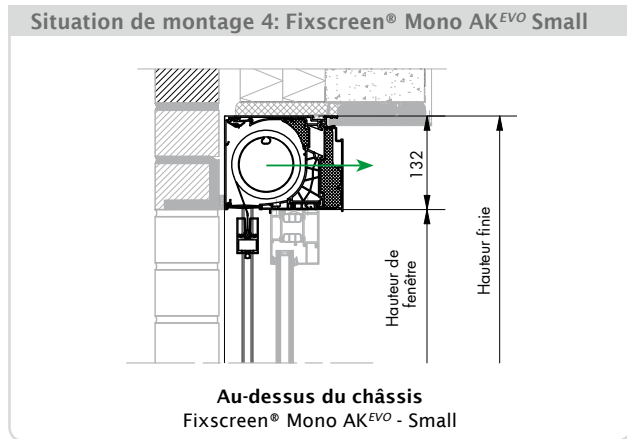

Les possibilites de commande

Pour la commande manuelle, il y a le choix entre :

- une tringle fixe
- une tringle amovible

Pour la commande électrique il y a le choix entre :

- le moteur mécanique Somfy
- le moteur électronique Somfy WT
 - Fixscreen 100^{EVO} et Fixscreen Mono Ak jusqu'à une hauteur maximale finie de 2700 mm
- Moteur radio-commandé Somfy
- Moteur Somfy commandé par la technologie IO-Homecontrol :
 - seulement pour le Fixscreen 100^{EVO} jusqu'à une hauteur maximale finie de 2700 mm
- Detecto, moteur électronique avec détection d'obstacle



Tringle fixe



Tringle amovible (tulipe)

Technologie

Le Fixscreen 100^{EVO}, Fixscreen 100^{EVO} Slim et Fixscreen 150^{EVO} dispose de la nouvelle technologie révolutionnaire Connect&Go ! Cette technologie facilite

- le (dé)montage du tube d'enroulement
- le remplacement de la toile
- le remplacement du moteur
- l'intégration du caisson

Cette technologie brevetée Connect&Go est une connexion étanche et électrique avec agrégation CE :

Déclaration de conformité CE*

NV RENSON® Sunprotection-Screens SA
Kalkhoevestraat 45
8790 Waregem · België

DECLARATION DE CONFORMITE CE

Concerne : FIXSCREEN® 100^{EVO}

Marque : NV RENSON® Sunprotection-Screens SA
Type : M1 - M4 - M5 - M6 - M7

Le soussigné, Monsieur Paul Renson, mandaté par la société NV RENSON® Sunprotection-Screens SA, déclare que l' appareil décrit ci-dessus, pour autant qu'il soit installé, entretenu et utilisé selon le mode d'emploi ci-joint et dans les règles de l'art, satisfait aux directives de la CE suivantes :

- Directives concernant les machines 2006/42/CE
- Directives concernant la basse tension 2006/95/CE
- Directives concernant la CE M 2004/108/CE

Date : 21/03/2011

Nom : Paul Renson

Signature : 

Référence :
Certificat RAP VV/GDB-20100927-1
Certificat RAP DO/GDB-20110318-1
Certificat RAP DO/GDB-20110321-1
Décerné par J. VAN HEMELLEN, Kortrijk, Belgique

* Voir aussi notre certificat de garantie



Moteur radio-commandé Somfy



Technologie Connect&Go

Type de passage et position

La position du passage est liée au choix de la commande. Cette commande peut être positionnée au choix à gauche ou à droite.

- R & L : position droite ou gauche
- A & B : passage de la tringle et du câble électrique du moteur
- D & E : passage de la tringle
- F, G, H, I, J & T : passage du câble électrique du moteur
- K : passage du câble électrique du moteur dans la coulisse

Fixscreen® 85

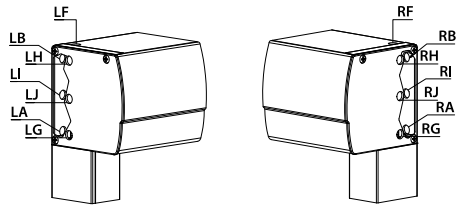

Fixscreen® 100^{EVO}

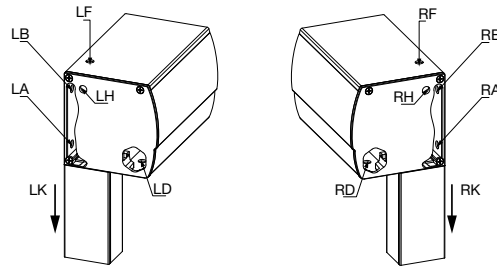

Fixscreen® 100^{EVO} Slim (F)

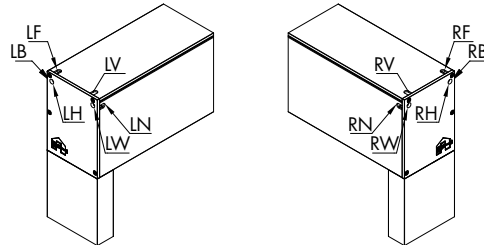

Fixscreen® 150^{EVO} (F)

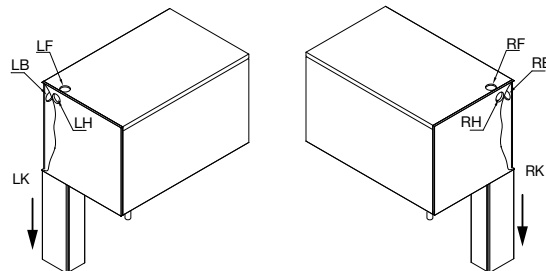

Fixscreen® Mono AK^{EVO}

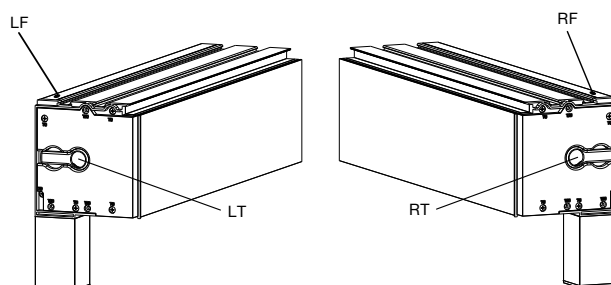

Possibilités techniques < Fixscreen®

Fixscreen® 85

- Situation de montage 1 & 6, commande manuelle : largeur minimum 600 mm, non couplable.
- ▲ Situation de montage 1, 4 & 6, commande électrique : largeur minimum 700 mm, couplable en 2 parties jusqu'à 5000 mm.
- Situation de montage 5, commande électrique : largeur minimum 700 mm, couplable en 2 parties jusqu'à 5000 mm. (équerre 120 mm)

		Largeur								
m x m		1,00	1,20	1,40	1,60	1,80	2,00	2,20	2,40	2,50
Hauteur	1,00	■▲●	■▲●	■▲●	■▲●	■▲●	■▲●	■▲●	■▲●	■▲●
	1,20	■▲●	■▲●	■▲●	■▲●	■▲●	■▲●	■▲●	■▲●	■▲●
	1,40	■▲●	■▲●	■▲●	■▲●	■▲●	■▲●	■▲●	■▲●	■▲●
	1,60	■▲●	■▲●	■▲●	■▲●	■▲●	■▲●	■▲●	■▲●	■▲●
	1,80	■▲●	■▲●	■▲●	■▲●	■▲●	■▲●	■▲●	■▲●	■▲●

Tableaux sous réserve de modifications techniques.

Fixscreen® 100^{EVO}

- Situation de montage 1 & 6, commande manuelle : largeur minimum 600 mm, non couplable.
- ▲ Situation de montage 1, 4 & 6, commande électrique : largeur minimum 795 mm, couplable en 2 parties jusqu'à 6000 x 2700 mm (L x H).
- Situation de montage 1+ commande électrique : largeur minimum 795 mm, non couplable.
- Situation de montage 5 & 9, commande électrique : largeur minimum 795 mm, couplable en 2 parties jusqu'à 6000 x 2700 mm (L x H) (équerre 120 mm)
- ★ Situation de montage 7, commande électrique : largeur minimum 795 mm, (M7A: couplable en 2 parties jusqu'à 6000 x 2700 mm (L x H)).

		Largeur															
m x m		1,00	1,20	1,40	1,60	1,80	2,00	2,20	2,40	2,60	2,80	3,00	3,20	3,40	3,60	3,80	4,00
Hauteur	1,00	■▲●★	■▲●★	■▲●★	■▲●★	■▲●★	■▲●★	■▲●★	■▲●★	■▲●★	■▲●★	■▲●★	■▲●★	■▲●★	■▲●★	■▲●★	■▲●★
	1,20	■▲●★	■▲●★	■▲●★	■▲●★	■▲●★	■▲●★	■▲●★	■▲●★	■▲●★	■▲●★	■▲●★	■▲●★	■▲●★	■▲●★	■▲●★	■▲●★
	1,40	■▲●★	■▲●★	■▲●★	■▲●★	■▲●★	■▲●★	■▲●★	■▲●★	■▲●★	■▲●★	■▲●★	■▲●★	■▲●★	■▲●★	■▲●★	■▲●★
	1,60	■▲●★	■▲●★	■▲●★	■▲●★	■▲●★	■▲●★	■▲●★	■▲●★	■▲●★	■▲●★	■▲●★	■▲●★	■▲●★	■▲●★	■▲●★	■▲●★
	1,80	■▲●★	■▲●★	■▲●★	■▲●★	■▲●★	■▲●★	■▲●★	■▲●★	■▲●★	■▲●★	■▲●★	■▲●★	■▲●★	■▲●★	■▲●★	■▲●★
	2,00	■▲●★	■▲●★	■▲●★	■▲●★	■▲●★	■▲●★	■▲●★	■▲●★	■▲●★	■▲●★	■▲●★	■▲●★	■▲●★	■▲●★	■▲●★	■▲●★
	2,20	■▲●★	■▲●★	■▲●★	■▲●★	■▲●★	■▲●★	■▲●★	■▲●★	■▲●★	■▲●★	■▲●★	■▲●★	■▲●★	■▲●★	■▲●★	■▲●★
	2,40	■▲●★	■▲●★	■▲●★	■▲●★	■▲●★	■▲●★	■▲●★	■▲●★	■▲●★	■▲●★	■▲●★	■▲●★	■▲●★	■▲●★	■▲●★	■▲●★
	2,60	■▲●★	■▲●★	■▲●★	■▲●★	■▲●★	■▲●★	■▲●★	■▲●★	■▲●★	■▲●★	■▲●★	■▲●★	■▲●★	■▲●★	■▲●★	■▲●★
	2,70	■▲●★	■▲●★	■▲●★	■▲●★	■▲●★	■▲●★	■▲●★	■▲●★	■▲●★	■▲●★	■▲●★	■▲●★	■▲●★	■▲●★	■▲●★	■▲●★
	2,80	■▲●★	■▲●★	■▲●★	■▲●★	■▲●★	■▲●★	■▲●★	■▲●★	■▲●★	■▲●★	■▲●★	■▲●★	■▲●★	■▲●★	■▲●★	■▲●★
	3,00	■▲●★	■▲●★	■▲●★	■▲●★	■▲●★	■▲●★	■▲●★	■▲●★	■▲●★	■▲●★	■▲●★	■▲●★	■▲●★	■▲●★	■▲●★	■▲●★
	3,20	■▲●★	■▲●★	■▲●★	■▲●★	■▲●★	■▲●★	■▲●★	■▲●★	■▲●★	■▲●★	■▲●★	■▲●★	■▲●★	■▲●★	■▲●★	■▲●★
	3,40	■▲●★	■▲●★	■▲●★	■▲●★	■▲●★	■▲●★	■▲●★	■▲●★	■▲●★	■▲●★	■▲●★	■▲●★	■▲●★	■▲●★	■▲●★	■▲●★
	3,50	■▲●★	■▲●★	■▲●★	■▲●★	■▲●★	■▲●★	■▲●★	■▲●★	■▲●★	■▲●★	■▲●★	■▲●★	■▲●★	■▲●★	■▲●★	■▲●★

Tableaux sous réserve de modifications techniques.

Fixscreen® 100^{EVO} Slim (F)

- ★ Situation de montage 7, commande électrique : largeur minimum 800 mm, (M7A: couplable).
- Montagesituatie 7 F, commande électrique : largeur minimum 800 mm, (M7A: couplable).

		Largeur																			
m x m		1,00	1,20	1,40	1,60	1,80	2,00	2,20	2,40	2,60	2,80	3,00	3,20	3,40	3,60	3,80	4,00	4,20	4,40	4,50	
Hauteur	1,00	★ ●	★ ●	★ ●	★ ●	★ ●	★ ●	★ ●	★ ●	★ ●	★ ●	★ ●	★ ●	★ ●	★ ●	★ ●	★ ●	★ ●	★ ●	★ ●	★ ●
	1,20	★ ●	★ ●	★ ●	★ ●	★ ●	★ ●	★ ●	★ ●	★ ●	★ ●	★ ●	★ ●	★ ●	★ ●	★ ●	★ ●	★ ●	★ ●	★ ●	★ ●
	1,40	★ ●	★ ●	★ ●	★ ●	★ ●	★ ●	★ ●	★ ●	★ ●	★ ●	★ ●	★ ●	★ ●	★ ●	★ ●	★ ●	★ ●	★ ●	★ ●	★ ●
	1,60	★ ●	★ ●	★ ●	★ ●	★ ●	★ ●	★ ●	★ ●	★ ●	★ ●	★ ●	★ ●	★ ●	★ ●	★ ●	★ ●	★ ●	★ ●	★ ●	★ ●
	1,80	★ ●	★ ●	★ ●	★ ●	★ ●	★ ●	★ ●	★ ●	★ ●	★ ●	★ ●	★ ●	★ ●	★ ●	★ ●	★ ●	★ ●	★ ●	★ ●	★ ●
	2,00	★ ●	★ ●	★ ●	★ ●	★ ●	★ ●	★ ●	★ ●	★ ●	★ ●	★ ●	★ ●	★ ●	★ ●	★ ●	★ ●	★ ●	★ ●	★ ●	★ ●
	2,20	★ ●	★ ●	★ ●	★ ●	★ ●	★ ●	★ ●	★ ●	★ ●	★ ●	★ ●	★ ●	★ ●	★ ●	★ ●	★ ●	★ ●	★ ●	★ ●	★ ●
	2,40	★ ●	★ ●	★ ●	★ ●	★ ●	★ ●	★ ●	★ ●	★ ●	★ ●	★ ●	★ ●	★ ●	★ ●	★ ●	★ ●	★ ●	★ ●	★ ●	★ ●
	2,60	★ ●	★ ●	★ ●	★ ●	★ ●	★ ●	★ ●	★ ●	★ ●	★ ●	★ ●	★ ●	★ ●	★ ●	★ ●	★ ●	★ ●	★ ●	★ ●	★ ●
	2,80	★ ●	★ ●	★ ●	★ ●	★ ●	★ ●	★ ●	★ ●	★ ●	★ ●	★ ●	★ ●	★ ●	★ ●	★ ●	★ ●	★ ●	★ ●	★ ●	★ ●
	3,00	★	★	★	★	★	★	★	★	★	★	★									
	3,20	★	★	★	★	★	★	★	★	★	★	★									
	3,40	★	★	★	★	★	★	★	★	★	★	★									
	3,50	★	★	★	★	★	★	★	★	★	★	★									

Tableaux sous réserve de modifications techniques.

Fixscreen® Mono AK^{EVO}

- Situation de montage 4, commande électrique : largeur minimum 825 mm, couplable (jusqu'à 6000 mm).

m x m		Largeur															
		1,00	1,20	1,40	1,60	1,80	2,00	2,20	2,40	2,60	2,80	3,00	3,20	3,40	3,60	3,80	4,00
Hauteur	1,00	-	-	-	-	-	-	-	-	-	-	-	-	-	-	-	-
	1,20	-	-	-	-	-	-	-	-	-	-	-	-	-	-	-	-
	1,40	-	-	-	-	-	-	-	-	-	-	-	-	-	-	-	-
	1,60	-	-	-	-	-	-	-	-	-	-	-	-	-	-	-	-
	1,80	-	-	-	-	-	-	-	-	-	-	-	-	-	-	-	-
	2,00	-	-	-	-	-	-	-	-	-	-	-	-	-	-	-	-
	2,20	-	-	-	-	-	-	-	-	-	-	-	-	-	-	-	-
	2,40	-	-	-	-	-	-	-	-	-	-	-	-	-	-	-	-
	2,60	-	-	-	-	-	-	-	-	-	-	-	-	-	-	-	-
	2,70	-	-	-	-	-	-	-	-	-	-	-	-	-	-	-	-
	2,80	-	-	-	-	-	-	-	-	-	-	-	-	-	-	-	-
	3,00	-	-	-	-	-	-	-	-	-	-	-	-	-	-	-	-
	3,20	-	-	-	-	-	-	-	-	-	-	-	-	-	-	-	-
	3,40	-	-	-	-	-	-	-	-	-	-	-	-	-	-	-	-
	3,50	-	-	-	-	-	-	-	-	-	-	-	-	-	-	-	-

Tableaux sous réserve de modifications techniques.

Types de toiles

Fibres de verre

Cette toile de store est tissée en fils de fibres de verre munis d'un revêtement PVC. Une toile en fibres de verre est indéformable, insensible à l'humidité et à la chaleur, imputrescible et grand teint. Les bords latéraux d'une toile achevée sont renforcés d'une bande transparente soudée d'une largeur de 13 mm et d'une épaisseur de 0,6 mm (épaisseur de la toile incluse). Les côtés inférieurs et supérieurs possèdent un ourlet soudé dans lequel est glissé un jonc. En cas de hauteur supérieure à 2700 mm, la toile comportera une soudure horizontale. Pour une sélection: soudure horizontale si hauteur > 3200 mm.



Carte d'échantillons fibres de verre

Polyester Soltis®

Ce type de toile consiste en un fin tissu maillé muni d'un revêtement PVC ignifuge par la méthode de précontrainte (classe de résistance au feu M1). Ceci signifie que le tissu de polyester, avant et pendant le revêtement, est mis sous une prétension tant sur la chaîne que sur la trame. On obtient ainsi une toile remarquablement stable et indéformable, ce qui résulte en une grande durée de vie. En cas de hauteur supérieure à 1770 mm, la toile Soltis 86 & 92 comportera une soudure horizontale. Pour une sélection: soudure horizontale si hauteur > 2670 mm. Sauf si le projet prévoit des stores similaires de la série avec une soudure de 1770 mm. Dans ce cas, la soudure horizontale est placée à 1770 mm sur tous les stores.



Carte d'échantillons Soltis®

Fibres de verre pour occultation totale

Tissu technique occultant en fils de fibres de verre (42%) muni d'un revêtement PVC (58%). Attention ! : À n'utiliser qu'à l'intérieur du bâtiment, exceptionnellement pour le Miniscreen. En cas de hauteur supérieure à 1400 mm ou 2100 mm, la toile comportera une soudure horizontale.

Polyester Soltis B92 pour occultation totale

Fin tissu maillé en polyester muni d'un revêtement PVC ignifuge par la méthode de précontrainte. (classe de résistance au feu M2). La face arrière est également pourvue d'un coating occultant en PVC. Soltis B92 est 100 % recyclable. Cette toile occultante polyester peut être utilisée à l'intérieur comme à l'extérieur du bâtiment.

Pour l'extérieur, cette toile ne peut être utilisée qu'avec:

- Fixscreen 100^{EVO}, Fixscreen 100^{EVO} Slim / Fixscreen Mono AK^{EVO} :
 - Largeur minimale: 1000 mm
 - Largeur maximale: 2000 mm
 - Hauteur maximale: 2700 mm
- Fixscreen 150^{EVO} :
 - Largeur minimale: 1000 mm
 - Hauteur maximale: 4000 mm
 - Surface maximale: 16 m²



Carte d'échantillons light-block

En cas de hauteur supérieure à 1,70 m, la toile polyester occultante Soltis B92 comportera une soudure horizontale.

Toile moustiquaire

Les Fixscreen 85, Fixscreen 100^{EVO}, Fixscreen 100^{EVO} Slim, Fixscreen 150^{EVO} & Fixscreen Mono AK^{EVO} peuvent être munis d'une toile moustiquaire dans les couleurs suivantes :



ISR Grey

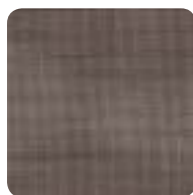

ISR Charcoal

En cas de hauteur supérieure à 2400 mm, la toile moustiquaire comportera une soudure horizontale. Pour davantage d'information : consultez notre brochure : « typologie des toiles ».

Fenêtres Crystal (Fixscreen® 100^{EVO} Slim F et Fixscreen® 150^{EVO} F)

Pour permettre un contact optimal avec l'extérieur, on peut placer des fenêtres Crystal dans la toile en fibres de verre du Fixscreen 100^{EVO} Slim F et Fixscreen 150^{EVO} F.

Il existe trois variantes de fenêtres au choix :

- Une fenêtre de 1200 x 1200 mm
- Une fenêtre sur toute la largeur du screen et d'une hauteur de 1200 mm
- Une fenêtre sur toute la hauteur du screen et d'une largeur de 1200 mm

On peut intégrer maximum 2 fenêtres par screen.

Il faut garder une distance minimum de 200 mm par rapport aux côtés latéraux de la toile et entre deux fenêtres. Entre les fenêtres Crystal et le côté inférieur et supérieur de la toile, il faut maintenir une distance minimum de 400 mm.

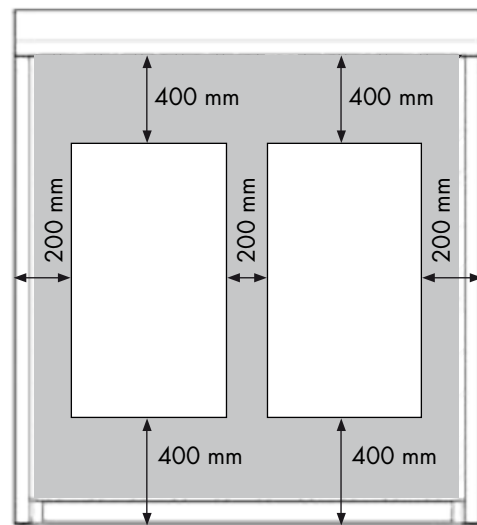
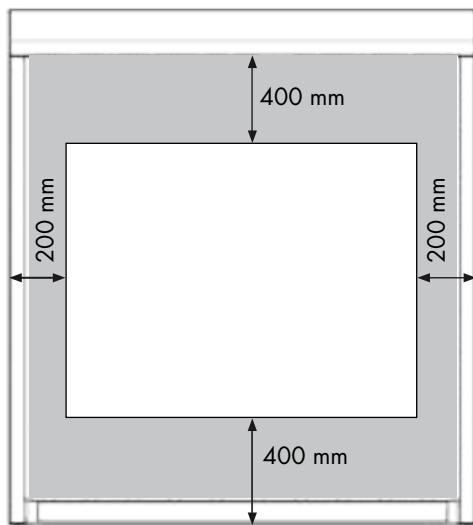

Toiles possibles dans les protections solaires & toitures de terrasse

Type de toile	Toile acrylique		Toile fibre de verre				Toile polyester		Toile occultante		Toile Renson® exclusive			Toile anti-insectes
	Dickson®	Dickson® Orchestra Max	Sergé®	Natté	Métal	Privacy®	Soltis® 86	Soltis® 92	Satiné 21154	Soltis® B92	Rensonscreen®	Rensonscreen® Waterproof	Rensonscreen® Opaque	Insect screen
Stores vertical														
Fixscreen® 85	-	-	✓	✓	✓	✓	✓	✓	✓*	✓*	-	-	-	✓
Fixscreen® 100 ^{EVO}	-	-	✓	✓	✓	✓	✓	✓	✓*	✓**	-	-	-	✓
Fixscreen® 100 ^{EVO} Slim	-	-	✓	✓	✓	✓	✓	✓	✓*	✓**	-	-	-	✓
Fixscreen® 100 ^{EVO} Slim Freestanding	-	-	✓	✓	✓	✓	-	-	-	-	-	-	-	✓
Fixscreen® 150 ^{EVO}	-	-	✓	✓	✓	✓	✓	✓	✓*	✓**	-	-	-	✓
Fixscreen® 150 ^{EVO} Freestanding	-	-	✓	✓	✓	✓	-	-	-	-	-	-	-	✓
Fixvent® / Fixscreen® Mono AK ^{EVO}	-	-	✓	✓	✓	✓	✓	✓	-	✓**	-	-	-	✓
<i>Remarques : dimensions de toile applicables, voir tarif.</i>														
<i>* Uniquement pour usage à l'intérieur</i>														
<i>** pour les limites de dimensions, voir tarif.</i>														

Tous nos Fixscreens peuvent être livrés anodisés ou thermolaqués dans les couleurs RAL standard.

RAL degré de brillance de 70%

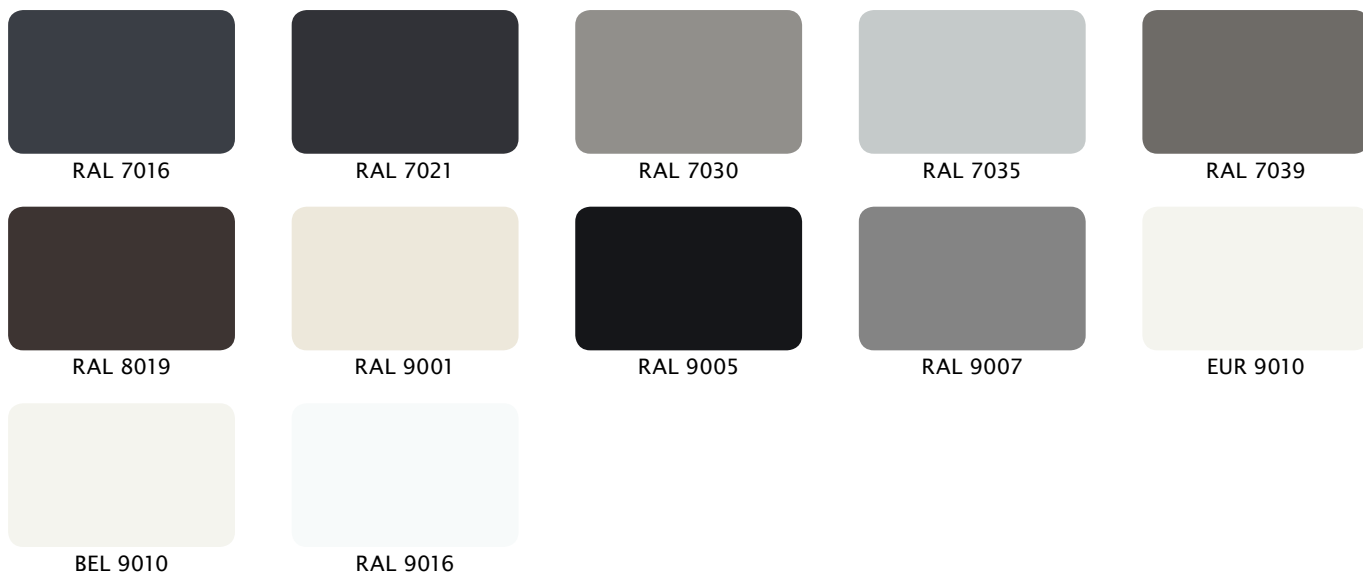

MAT degré de brillance de 30%



Laquage structuré

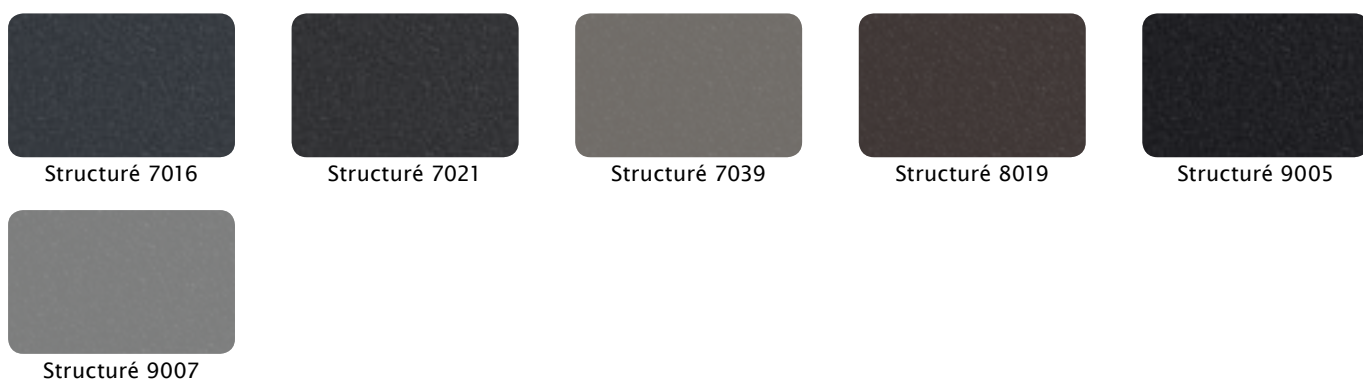

* Une différence de couleur par rapport à la véritable couleur RAL est possible. Utilisez ce tableau uniquement en tant que référence.



Entretien

Le système nécessite peu d'entretien, mais pour que vous profitiez de votre screen pendant de longues années, nous vous conseillons ce qui suit :

- Si la toile est mouillée à la suite d'une averse imprévue, vous pouvez tout simplement enrouler la toile. Ensuite, lorsque le temps est meilleur, vous pouvez à nouveau dérouler le store pour le laisser sécher. Evitez toutefois de laisser la toile mouillée enroulée plus de trois jours, afin d'éviter des moisissures et des taches.
- Pour le nettoyage, enlevez d'abord à la brosse ou à l'aspirateur la saleté détachable. Vous pouvez ensuite enlever le reste de la saleté avec un produit de nettoyage et de l'eau tiède (produits de nettoyage spéciaux disponibles auprès de l'installateur). Rincez toujours la toile après le nettoyage. Evitez de nettoyer en plein soleil : un séchage rapide d'eau savonneuse peut laisser des taches sur la toile. N'utilisez pas de produits agressifs ou abrasifs.
- Il y a lieu, une fois par an, de lubrifier les éléments montés sur charnière ou rotatifs. Utilisez à cet effet un lubrifiant sec (Teflon).
- En tant que fabricant, nous vous recommandons une inspection régulière de votre installation par l'installateur :
 - une fois par an pour les bâtiments utilitaires
 - une fois tous les 4 ans pour une protection solaire chez des particuliers
- Utilisez toujours des pièces d'origine du fabricant.
- Consultez notre mode d'emploi



Garantie

Tous les matériaux que nous utilisons sont de très haute qualité et adaptés à leur destination.

En tant que fabricant nous garantissons :

- 5 ans de garantie sur tous les défauts qui peuvent survenir lors d'un usage et d'un entretien normal.
- 7 ans de garantie sur la technologie Fixscreen* :
 - la tirette est maintenue dans la coulisse
 - adhésion optimale de la tirette à la toile

La garantie couvre la fourniture de pièces de rechange, le montage sur place par l'installateur (éventuellement avec l'assistance d'un collaborateur technique de chez RENSON® Sunprotection Screens) ou une révision complète par le fabricant dans ses propres ateliers.

Les coûts de montage (déplacement + main-d'œuvre) ne sont pas couverts par la présente garantie.

La période de garantie prend cours à la date de production et ne couvre que le produit même, et non son placement.

La garantie n'est applicable que lorsque le produit est utilisé et entretenu suivant les prescriptions du mode d'emploi. En cas d'utilisation non appropriée ou anormale, la garantie est supprimée.

Lors du signalement d'un problème, veuillez communiquer le numéro de série à votre installateur.

* Voir nos conditions de garantie.

1 janvier 2005

Déclaration de conformité CE

Fabricant : RENSON® Sunprotection-Screens
IZ 1 Flanders Field
Kalkhoevestraat 45
B-8790 Waregem
Belgium

Je soussigné,
Déclare par la présente que le produit :

“Fixscreen®, système de protection solaire extérieur” avec les caractéristiques CE

“Fixscreen®, système de protection solaire extérieure conforme à l'agrégation CE avec annexe
Z.A1 de la norme européenne EN13561:2004



N.V. RENSON®
Sunprotection-Screens S.A.
Kalkhoevestraat 45
B-8790 Waregem

03

DOP-2015SC00002

EN 13561:2004+A1:2008

Fixscreen®
Protection solaire extérieure

Résistance au vent: Classe 3
Facteur solaire gtot: Classe 1-4

Paul Renson,

Administrateur délégué







Creating healthy spaces

RENSON®: votre partenaire en ventilation naturelle et protection solaire

RENSON®, avec son siège principal situé à Waregem (Belgique), est un créateur de tendances en Europe dans le domaine de la ventilation naturelle et de la protection solaire extérieure.

- **Creating healthy spaces**

Riche d'une expérience qui remonte à 1909, nous développons des solutions globales économes en énergie qui visent à créer un climat intérieur sain et confortable. Notre bâtiment remarquable, qui est construit selon le Healthy Building Concept, est à l'image de la mission de notre entreprise.

- **No speed limit on innovation**

Une équipe pluridisciplinaire de plus de 80 collaborateurs en R&D optimise continuellement nos produits existants et développe des concepts globaux innovants.

- **Strong in communication**

Le contact avec le client est primordial. Un service externe propre de plus de 100 collaborateurs à travers le monde et un réseau international de distribution efficace sont à votre service sur le terrain pour vous conseiller. EXIT 5 à Waregem vous offre aussi la possibilité de découvrir nos produits et prévoit une formation continue de nos installateurs.

- **A reliable partner in business**

Nos installations de production modernes et respectueuses de l'environnement d'une surface totale de 95.000 m² (comprenant entre autre une installation de thermolaquage automatique, une unité d'anodisation, d'injection de PVC, de fabrication de matrices), nous permettent d'offrir à nos clients une qualité optimale et un service garanti.

Distributeur



RENSON® se réserve le droit d'apporter des modifications techniques aux produits concernés.
RENSON® est conforme au PEB. Vous pouvez télécharger les brochures les plus récentes sur www.renson.eu



N.V. RENSON® Sunprotection-Screens S.A
Kalkhoestraat 45 • IZ 1 Flanders Field • B-8790 Waregem
Tel. +32 (0)56 62 65 00 • Fax +32 (0)56 62 65 09
info@rensonscreens.be • www.renson.be



Creating healthy spaces