

CONSTRUCTIONS EN ALUMINIUM



EXTERIORLIVING
BY VALCKE



PROFITER DE LA VIE CÔTÉ JARDIN...

Le jardin est aujourd'hui un élément important d'une habitation, de votre habitation. Vous aimeriez passer autant de temps que possible à l'extérieur, pas seulement pendant les chaudes journées d'été mais tout au long de l'année, que ce soit pour profiter des premiers rayons du soleil au printemps, pour passer d'agréables moments en famille en automne, voire pour un super winter barbecue entre amis. Notre but chez Exterior Living, c'est de vous apporter toute l'inspiration voulue pour profiter autant que possible de la vie côté jardin.

Le Maluwi est une structure qui s'adapte entièrement à vos souhaits. Si vous êtes à la recherche d'un carport durable, avec ou sans rangement, qui se marie avec le style de votre maison, le Maluwi se combine à la perfection avec votre habitation et votre jardin. Grâce à l'association du bois et de l'aluminium, cette structure forme en effet un bel ensemble avec des maisons de style tant classique que moderne ou contemporain.

Ou peut-être rêvez-vous depuis des années d'un espace lounge couvert qui vous permette de profiter de votre jardin tout au long de l'année... Laissez libre cours à votre créativité, le choix de la fonctionnalité vous revient entièrement.



Un rayonnement moderne
avec des accents chaleureux





Intégration parfaite
dans votre jardin



Profitez ...
tout au long de l'année



MALUWI

CONSTRUCTION MODULAIRE ET MULTIFONCTIONNELLE POUR VOTRE JARDIN

Le Maluwi est un système modulaire en aluminium avec lequel vous décidez vous-même combien de modules vous allez combiner et de quelle façon vous allez habiller votre construction. Les quatre longueurs disponibles vous permettent de composer la construction qui vous convient. Ensuite, il vous reste à faire votre choix de panneaux et de parois, et vous obtenez pour terminer une construction totalement finie et personnalisée.

Le Maluwi présente un design sobre qui met essentiellement en avant la qualité et l'esthétique. Cette structure peut être adossée à l'habitation ou être construite de façon indépendante, et peut être utilisée comme carport, terrasse couverte, poolhouse, etc.

POURQUOI CHOISIR UN MALUWI ?

• DES MATÉRIAUX DURABLES ET DE QUALITÉ

Afin de vous garantir une qualité optimale, nous travaillons exclusivement avec des matériaux durables et de qualité :

- Notre **aluminium** est laqué selon les normes du label Qualicoat Seaside, ce qui signifie que la peinture offre une plus grande résistance aux intempéries dans des environnements agressifs (zones côtières, zones industrielles, ...).

- Nous avons choisi le **thermowood** parce que ce bois a subi un traitement à haute température qui lui offre une très grande stabilité dimensionnelle et le rend insensible à l'humidité, à la pourriture et aux conditions météorologiques.
- Nous utilisons du **padouk** car il s'agit d'une essence de bois très durable et exceptionnellement stable, provenant d'Afrique Centrale et de l'Ouest (classe de durabilité I), qui ne contient pas de nœuds et grise joliment avec le temps.

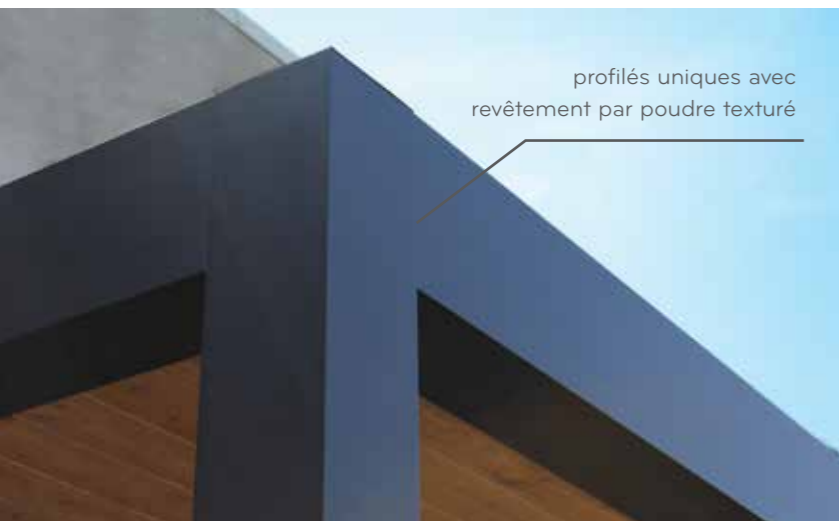

- MODULAIRE ET MULTIFONCTIONNEL

Ce système peut être utilisé pour toutes les applications. Il est modulaire et s'adapte entièrement à vos souhaits.

Êtes-vous à la recherche d'un carport durable qui se marie tout à fait avec le style de votre maison ? Ou peut-être rêvez-vous depuis des années d'un espace lounge couvert où vous pourrez prendre d'agréables petits déjeuners à l'extérieur... À moins que vous n'ayez envie d'avoir votre propre bar dans votre jardin...

Créez de l'espace pour votre temps libre...



- L'ESTHÉTIQUE EN POINT CENTRAL

Nous avons opté pour un design sobre qui se marie à la perfection avec n'importe quel style de maison. Grâce à l'association du bois et de l'aluminium, le Maluwi forme un bel ensemble avec des maisons de style tant classique que moderne ou contemporain.

Les profilés en aluminium sont conçus de telle façon que les éléments de fixation tels que les pieds d'ancrage et les évacuations d'eau ne soient plus visibles après le montage. Tout ce que l'on voit encore, ce sont 4 vis en inox au bas du poteau. Les panneaux aussi sont fixés les uns aux autres sans que l'on ne suspecte la moindre vis.



- UNE PLUS-VALUE POUR VOTRE JARDIN ET MAISON

En optant pour une structure qui est non seulement fonctionnelle mais aussi en harmonie sur le plan esthétique avec votre habitation et votre jardin, vous offrez une valeur ajoutée à ces derniers.



COMMENT COMPOSER VOTRE CONSTRUCTION ?

- Déterminez la superficie totale que vous voulez occuper et composez votre construction en combinant plusieurs **modules de base**.
- Vous souhaitez ajouter un espace fermé à votre construction pour y ranger votre matériel de jardinage ou pour intégrer une cuisine d'extérieur ? Nous pouvons réaliser une partie de la construction avec des **parois entièrement étanches** et une grande porte coulissante moderne en aluminium dotée d'un vitrage opaque. Vous disposez ainsi d'un abri de jardin à part entière intégré dans votre construction. Les parois sont disponibles en thermowood, en padouk ou en wpc (bois composite).
- La construction est surmontée d'une structure de toit en bois et en caoutchouc EPDM. La **sous-toiture** a une finition en thermowood.
- Déterminez le nombre de **panneaux** que vous souhaitez intégrer. Voulez-vous une construction ouverte ou préférez-vous plutôt quelques panneaux ou une paroi fermée pour vous protéger du soleil et du vent ? Les panneaux sont disponibles en verre, thermowood, padouk et wpc. Combinez à votre guise, selon vos préférences sur le plan esthétique.

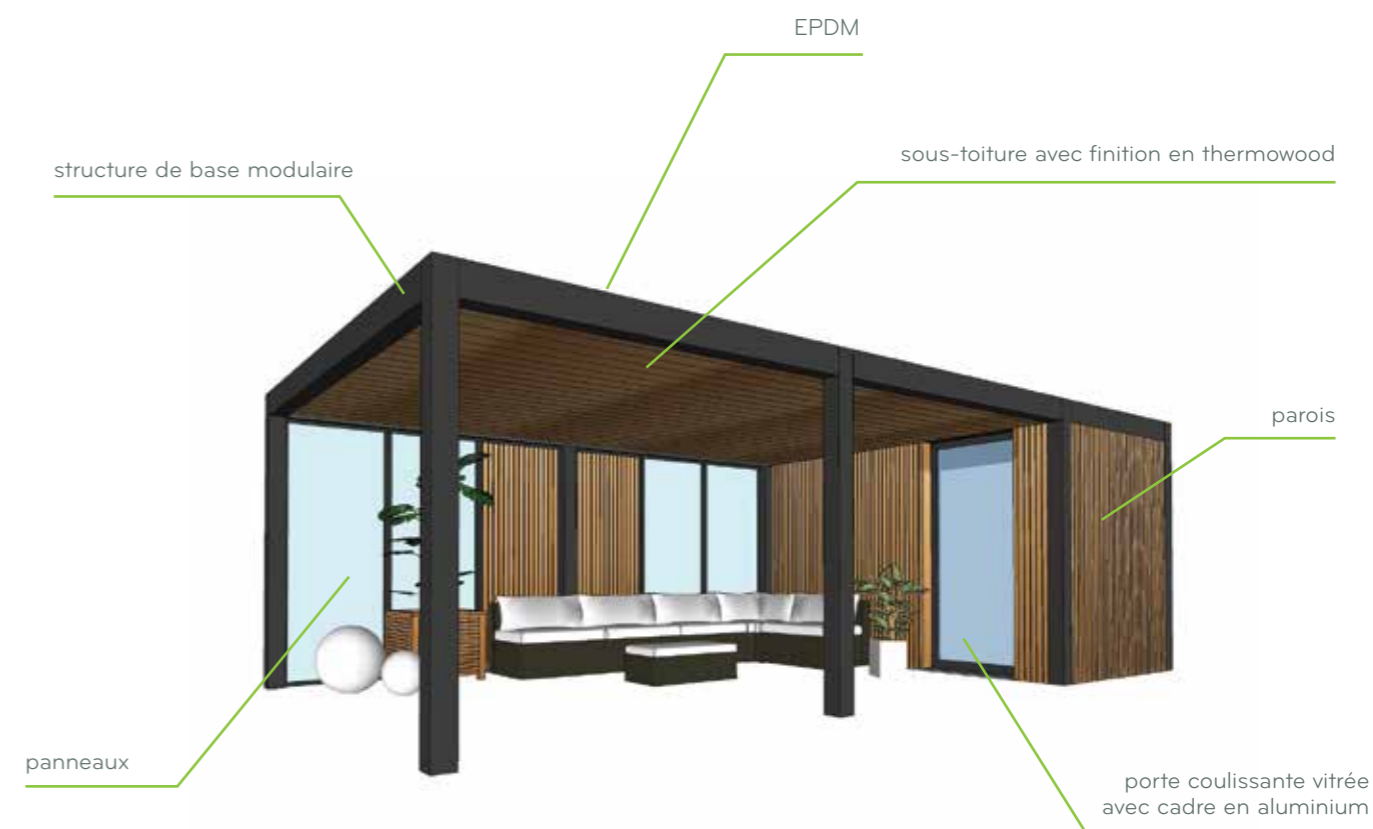

MODULES DE BASE

Nous travaillons avec **4 longueurs de base** qui permettent de créer différents modules de base. Ces modules avec **une hauteur de passage de 230 cm** peuvent être combinés entre eux, et être personnalisés avec des parois et des panneaux réalisés en différents matériaux. La structure en aluminium est peinte selon les normes du label Qualicoat Seaside, avec un revêtement par poudre texturé, couleur RAL 9004.

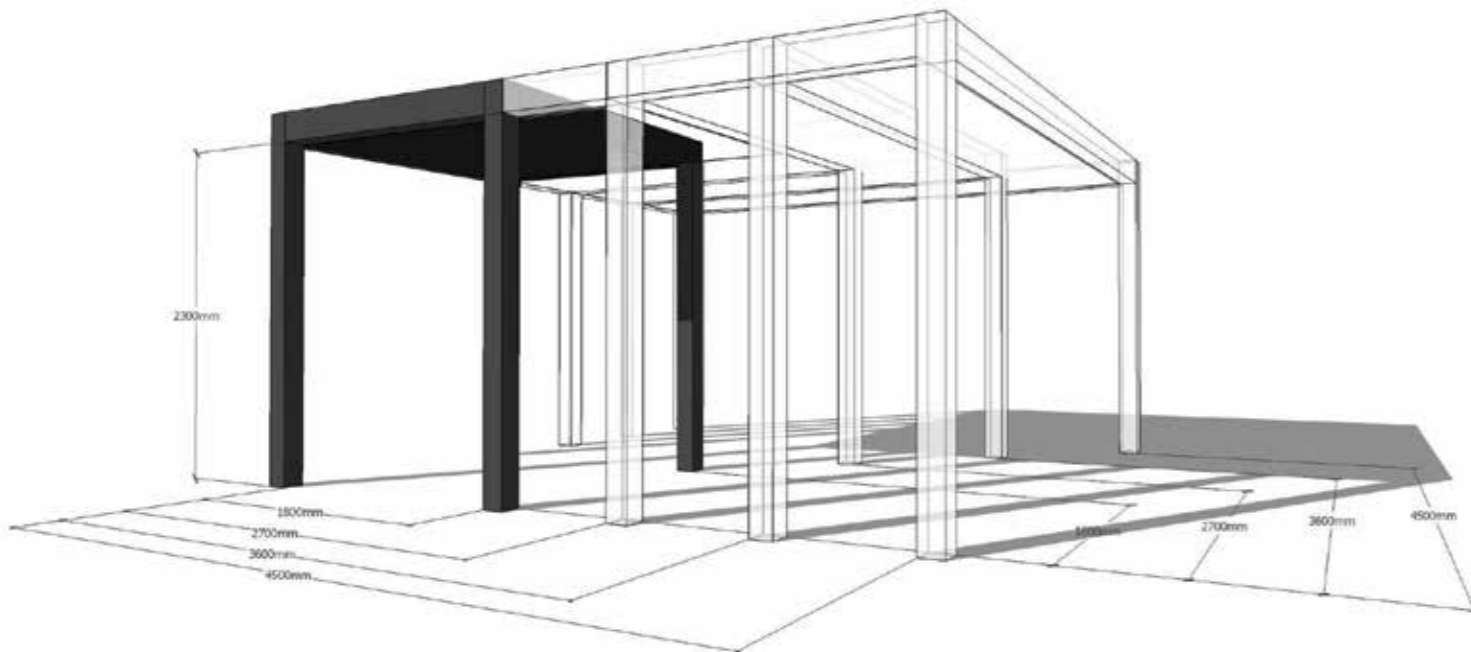
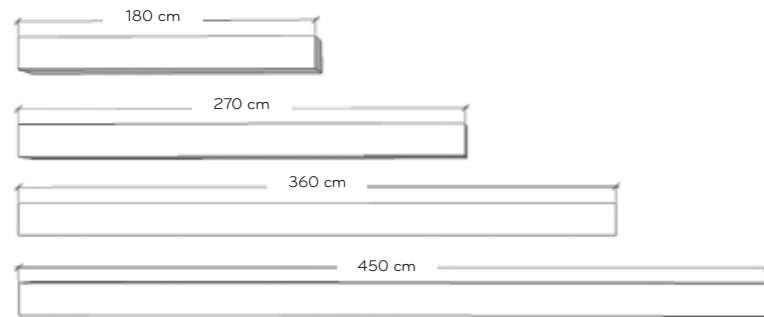

Poteaux : 14 x 14 cm
Traverses : 14 x 19,5 cm

Longueurs : 180 cm, 270 cm, 360 cm, 450 cm
Couleur : revêtement par poudre texturé, couleur RAL 9004

PAROIS

Souhaitez-vous intégrer un espace de rangement pour garder votre matériel au sec ? Nous le construisons avec des parois en **thermowood, en padouk ou en wpc**, qui sont totalement étanches. Chaque paroi est munie d'un pare-vapeur et peut si on le souhaite avoir un bardage sur les deux faces, ce qui permet de créer un espace fermé à part entière. Une des parois est ensuite dotée d'une grande porte coulissante moderne en aluminium avec vitrage opaque, de manière à intégrer un abri de jardin à part entière dans votre construction.

THERMOWOOD

Avec sa couleur foncée typique, le thermowood possède un rayonnement de qualité et nécessite très peu d'entretien. Cette paroi est disponible dans les essences de bois ayous et sapin blanc, et existe avec un profil de rainures verticales et un profil horizontal lisse. Un bardage des deux côtés est recommandé.

sapin blanc : rainures verticales

ayous : horizontal lisse ou rainures verticales

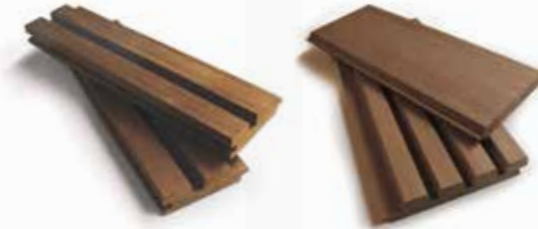

Longue durée de vie
Peu d'entretien
Faible empreinte écologique

WPC

La paroi en wpc anthracite, disponible en bardage horizontal, possède un rayonnement moderne mais chaleureux grâce à sa structure brossée, et nécessite très peu d'entretien. Un bardage des deux côtés est recommandé.



Peu d'entretien
Gris anthracite brossé

PADOEK

La paroi avec bardage horizontal en padouk offre à votre construction un rayonnement durable et plein de classe. Le padouk adopte avec le temps une jolie teinte grisée uniforme. Un bardage des deux côtés est recommandé.



Pas de nœuds
Teinte joliment grisée avec le temps
Bois durable et stable

PORTE COULISSANTE

L'espace de rangement est doté d'une grande porte coulissante moderne avec une largeur de 100 cm et se compose d'un cadre en aluminium avec vitrage opalin feuilleté, revêtement par poudre texturé, couleur RAL 9004.



PANNEAUX

La construction en aluminium peut être habillée de différents panneaux. Chaque panneau mesure 90 x 230 cm et est disponible en thermowood sapin blanc, thermowood ayous, wpc, vitrage clair ou vitrage opaque et padouk. Les panneaux peuvent être fixés les uns aux autres sans que l'on ne suspecte la moindre vis. Vous créez ainsi un look moderne et chaleureux, et vous vous protégez en même temps du vent et du soleil.



Le panneau en wpc possède sur une face un bardage étroit et sur l'autre face un bardage large.



LA COMBINAISON PARFAITE !
Ce panneau se combine à la perfection avec les **panneaux de jardin Curtis**. Voir notre brochure de bois de jardin pour de plus amples infos.

COUVERTURE DU TOIT

La construction est couverte avec une structure de toit en bois et caoutchouc EPDM. La sous-toiture peut être finie avec un bardage en **thermowood**.



FONCTIONNALITÉ : QUELQUES EXEMPLES DE CONSTRUCTIONS

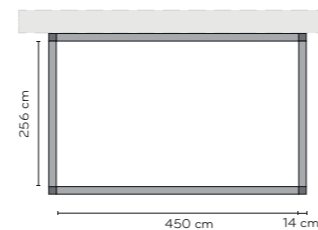

Vous déterminez entièrement vous-même comment élaborer et agencer votre construction.
Avez-vous besoin d'un bon carport avec ou sans espace de rangement, ou rêvez-vous depuis des années d'un espace de vie supplémentaire à l'extérieur pour profiter d'agréables soirées d'été ?
Nous avons imaginé pour vous quelques exemples d'applications. Laissez-vous inspirer pour créer l'agencement de vos rêves.

CARPORT _ ADOSSÉ

Construction de 478 x 284 cm, composée comme suit :

- 1 module de 4,5 x 2,7 m
- 2 panneaux en wpc
- 2 panneaux en vitrage opaque feuilleté
- couverture de toit en thermowood sapin blanc

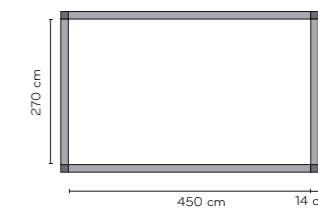

ESPACE LOUNGE _ INDÉPENDANT

Construction de 478 x 298 cm, composée comme suit :

- 1 module de 4,5 x 2,7 m
- 1 paroi en thermowood sapin blanc (bardage sur les deux faces)
- 1 panneau en thermowood sapin blanc
- 2 panneaux en vitrage clair
- couverture de toit en thermowood sapin blanc



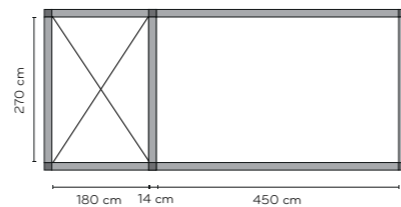

CARPORT AVEC RANGEMENT _ INDÉPENDANT

Construction de 672 x 298 cm, composée comme suit :

- 1 module de 4,5 x 2,7 m et 1 module de 1,8 x 2,7 m
- 4 parois en thermowood sapin blanc
- 1 porte coulissante
- couverture de toit en thermowood sapin blanc

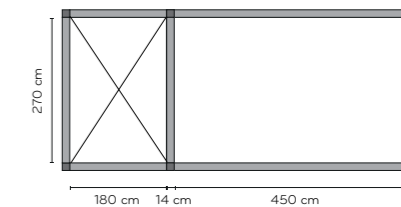

ESPACE LOUNGE AVEC CUISINE D'EXTÉRIEUR _ INDÉPENDANT

Construction de 672 x 298 cm, composée comme suit :

- 1 module de 4,5 x 2,7 m et 1 module de 1,8 x 2,7 m
- 4 parois en thermowood sapin blanc
- 1 porte coulissante
- 1 paroi en thermowood sapin blanc (bardage sur les deux faces)
- 1 panneau en vitrage clair
- couverture de toit en thermowood sapin blanc



QUALITÉ ET TESTS

QUALITÉ



Afin de garantir à nos clients une qualité Exterior Living optimale, nous travaillons exclusivement avec des matériaux durables.

- La construction est réalisée en aluminium **de qualité 6060, ISO 9001**, laqué selon les normes du label **Qualicoat Seaside**, ce qui signifie que la peinture offre une plus grande résistance aux intempéries dans des environnements agressifs (zones côtières, zones industrielles, ...).
- Nous avons choisi le **thermowood** parce que ce bois a subi un traitement à haute température qui lui offre une très grande stabilité dimensionnelle et le rend insensible à l'humidité, à la pourriture et aux conditions météorologiques.
- Le **padouk** est une essence de bois très durable et exceptionnellement stable, provenant d'Afrique Centrale et de l'Ouest (classe de durabilité I), qui ne contient pas de nœuds et grise joliment avec le temps.

RÉSISTANCE AUX CONDITIONS MÉTÉOROLOGIQUES



- Le Maluwi possède une structure de toit fermée et étanches.
- Les **panneaux** sont **résistants à l'eau** et permettent de rester assis à l'extérieur même lors d'averses estivales.
- Les **parois** sont **totalemtent étanches**, et permettent donc de mettre le mobilier de jardin parfaitement à l'abri pour l'hiver.

CONSEIL : Le Maluwi est une construction ouverte et il est donc recommandé d'utiliser des meubles de jardin prévus pour l'extérieur.

TESTS APPROFONDIS

Le Maluwi a été soumis à différents tests afin de déterminer sa résistance aux intempéries :



CHARGE DE NEIGE :

Les structures en aluminium ont été calculées pour supporter une charge de base de 50kg/m². De ce fait, les travées ont une longueur maximale de 4,5 m et sont fixées des deux côtés, avec un ancrage dans le sol. Dit is ook van toepassing voor gevelaanbouw. Ceci est également d'application en cas de construction adossée à la façade. De plus grandes longueurs sont uniquement possibles avec poteaux intermédiaires, mais sont également limitées à 4,5 m entre les poteaux, et avec ancrage dans le sol. Les calculs ont été effectués pour des structures de toit planes entièrement fermées.



PLUIE :

Toutes les structures sont équipées de **2 tuyaux d'écoulement**, qui permettent d'évacuer l'eau de pluie selon la norme EN13561:2015 en évitant les débordements. Évacuation correspondant à 56l/h/m².

ENTRETIEN ET GARANTIE

ENTRETIEN



Le Maluwi ne requiert pas beaucoup d'entretien. Il suffit de nettoyer la structure en aluminium laqué 2 à 3 fois par an. Ne nettoyez pas les surfaces lorsqu'il y a un ensoleillement direct. L'utilisation de détergents agressifs (par ex. produits de nettoyage pour les vitres) entraîne la formation de taches dans le revêtement. N'utilisez jamais de produits mordants, d'éponges à récurer ou d'appareils à haute pression. Certains produits chimiques ou détergents ménagers peuvent altérer en surface l'apparence décorative de la peinture. Nous vous recommandons dès lors de faire d'abord un test à un endroit moins visible. L'application de la garantie et la préservation de l'apparence décorative dépendent d'un respect strict de la procédure d'entretien correcte.

Instructions pour le nettoyage :

Nettoyez la surface à traiter d'abord avec de l'eau courante ou avec une éponge à grands pores et beaucoup d'eau, afin d'éliminer toutes les saletés grossières non adhérentes. Nettoyez ensuite la surface avec un chiffon adapté et votre produit de nettoyage dilué (en respectant les consignes du fabricant) dans une grande quantité d'eau. Appliquez une pression normale sur la surface à nettoyer. N'utilisez jamais le produit de nettoyage sur une surface sèche car vous risqueriez d'endommager la surface. Ne lésinez pas sur la quantité d'eau et/ou de produit de nettoyage.

Pour le nettoyage, vous avez le choix entre différents produits disponibles dans le commerce. Vous pouvez déjà obtenir de très bons résultats avec un produit de nettoyage neutre. Les produits de nettoyage neutres sont des produits aqueux avec un pH neutre (pH 5 à 8). Ils se composent essentiellement d'eau, à laquelle sont ajoutés des agents de surface tels que des tensioactifs et des émulsifiants.

Le nettoyage d'une surface laquée se fait au final sous la responsabilité de l'utilisateur. Nos recommandations ne déchargent pas l'utilisateur de l'obligation de réaliser un test avec les produits de nettoyage qu'il entend utiliser. Il va de soi que vous pouvez adresser toute question sur la technique d'application à notre équipe de support.

GARANTIE

La construction Maluwi bénéficie des garanties suivantes :



aluminium:

- 5 ans de garantie sur la structure
- 10 ans sur la stabilité de la couleur de peinture

wpc:

- 5 ans de garantie sur le wpc

bois:

- 5 ans de garantie sur le bois contre l'infestation des insectes, la moisissure et le pourrissement

INFORMATIONS TECHNIQUES

MATÉRIAUX ET TRAITEMENT DE SURFACE



Aluminium:

- La construction est réalisée en aluminium de **qualité 6060, ISO 9001** avec revêtement par poudre texturé selon les normes du label **Qualicoat Seaside**. La peinture structurée augmente la résistance de la surface aux griffes et aux rayons UV.
- Le revêtement par poudre respecte les directives européennes visant à limiter l'utilisation de certaines substances dangereuses 2002/95/CE et 2011/65/UE (Restriction of the use of certain Hazardous Substances - RoHS).
- Ce produit respecte les exigences AAMA 2604-13, EN12206 (précédemment BS6496), EN13438 (précédemment BS6497).
- Classification A2 (ininflammable) de la réaction au feu suivant la norme NF EN 13501-1+A1:2013 Épaisseur de couche : 70 +/- 10µm
- Stabilité de la couleur et maintien : de petites différences de couleurs et différences d'apparence sont possibles pour les couleurs métallisées ou nacrées, les poudres mélangées, les structures ou les combinaisons de ce qui précède.

Acier:

- Tous les éléments (pièces de raccords) en acier ont subi un traitement de surface de galvanisation de manière à être protégés contre la rouille.

Inox :

- Les éléments de fixation (écrous et boulons) sont en acier inoxydable.

PVC:

- L'évacuation d'eau est en PVC.

FINITION

Toutes les opérations de production, depuis l'extrusion des profilés en aluminium jusqu'aux traitements mécaniques en passant par l'installation de peinture, sont effectuées en respectant les tolérances européennes et sont couvertes par les contrôles de qualité de l'ensemble du trajet.

Extrusion : ISO 9001, EN 755-9, EN 12020, traitement thermique selon EN 755-2:2009

Production : est effectuée sur des centres d'usinage CNC, ce qui garantit la constance dans les dimensions ainsi qu'un montage précis des éléments. Norme CE EN 13561, CPR 305/11, Directives Machines 2006/42/CE - NF EN 60335-1 EN 60335-2-97.

EMBALLAGE



Tous les éléments sont emballés de façon à être protégés au maximum contre des dommages dus au transport et aux manipulations.

CONSEILS



PRÉPARATION DE VOTRE CONSTRUCTION :

Mesurez la surface sur laquelle vous allez poser la construction. Vérifiez les **prescriptions de construction** en vigueur dans votre région. Certaines constructions sont soumises à la demande d'un permis de bâtir.

Pour un beau résultat final, il est nécessaire d'ériger la construction sur **une dalle plane**. Il peut s'agir d'un sol durci existant tel qu'une dalle en béton, ou un sol carrelé. En cas de construction sur une surface durcie existante, il conviendra de vérifier la possibilité d'ancrer la construction à l'aide de chevilles filetées en métal. Il est très important que la construction soit installée sur un sol parfaitement de niveau.

Il est possible d'installer la construction sur un sol non durci. Dans ce cas, il convient de couler à chaque poteau un socle en béton dont la couche supérieure sera parfaitement plane. Tous les socles en béton doivent être mis de niveau les uns par rapport aux autres à l'aide d'un laser ou d'un niveau d'eau.

Il est en effet impératif que la base soit plane et égale pour que l'on puisse y dresser une construction.

Aucune pente n'est requise pour l'écoulement d'eau, car cet écoulement d'eau est intégré dans la structure du toit et n'est pas visible sur le côté extérieur de la construction.

Il est impératif d'avoir une couche de béton armé de minimum 120 mm. Pour les surfaces carrossables, cette épaisseur sera de minimum 150 mm. Analysez également le sous-sol sur lequel le socle en béton sera coulé, et veillez à ce que chaque poteau avec socle soit relié avec les autres socles à l'aide d'un anneau de fondation. Selon le type de sous-sol, par ex. sable, il se peut qu'une préparation différente soit nécessaire. Il est impératif d'avoir ou de créer un sous-sol stable. Discutez-en au préalable avec votre entrepreneur.



ÉVACUATION DES EAUX :

Décidez au préalable de la façon dont l'eau de pluie sera évacuée. Nous prônons l'installation de deux tuyaux de descente afin de suivre la norme EN13561:2015 qui correspond à 56l/h/m². Vous éviterez de la sorte les problèmes de débordement du toit en cas de fortes pluies.

Vous avez le choix entre :

- **évacuation en surface** : : décidez vers où l'eau doit s'écouler, par ex. un caniveau, une rigole. Dans certaines régions, l'évacuation des eaux doit être séparée. Veillez dans ce cas à ce que l'eau de pluie soit dirigée vers la bonne évacuation. En cas d'évacuation en surface, l'eau est dirigée vers l'extérieur du poteau via un tube en PVC à l'intérieur du poteau. Ce tube est déjà installé dans le poteau, que l'on reconnaît à l'anneau fixé dans le bas. Ce dernier doit être orienté vers l'extérieur de la construction. Dans la plupart des cas, ce côté sera déjà connu au moment de la commande.

- **évacuation souterraine** : idéale s'il n'existe pas encore de dalle de sol et si l'on travaille avec des socles en béton. Installez cette évacuation avant de commencer à couler le béton. Mesurez avec soin la distance entre les deux tuyaux de descente car ceux-ci (et les poteaux correspondants) devront correspondre à la perfection avec les poutres les reliant.

EXTERIOR LIVING : NOUS RÉALISONS ENSEMBLE LE JARDIN DE VOS RÊVES

Exterior Living est la marque qui chapeaute le groupe Valcke & Zoon, installé à Gits. Depuis déjà 3 générations, nous produisons et distribuons avec succès une gamme étendue et moderne de constructions pour le jardin et l'extérieur. Nous proposons un vaste assortiment de constructions de jardin de qualité, d'annexes en chêne, de piscines, ainsi que de portails, de clôtures et de bois pour le jardin.

QUALITÉ BELGE

Nous garantissons une qualité belge, du sur-mesure belge, une originalité belge et un savoir-faire belge. Nos connaissances et notre longue expérience dans le domaine nous permettent de proposer une harmonie optimale entre l'artisanat et l'industriel.

DURABILITÉ

Exterior Living possède le label PEFC (certificat pour la gestion forestière durable). L'organisation PEFC veille à ce que la quantité d'arbres replantés soit supérieure à la quantité d'arbres abattus.

RÉSEAU DE REVENEURS

Pour veiller à ce que le produit que vous avez acheté soit placé de façon qualitative, nous travaillons avec des revendeurs professionnels qui sont à l'écoute de vos souhaits et de vos besoins. Ils effectuent le placement dans les règles de l'art. Ils peuvent également vous donner des conseils, et fournissent un excellent service après-vente.



Assortiment

Vous pouvez retrouver toute notre gamme dans nos différentes brochures. Ces brochures peuvent être consultées on-line sur le site www.exteriorliving.fr. Vous pouvez également vous les procurer auprès de votre revendeur local.



Exterior Living, profitez de la vie côté jardin



Bruggesteenweg 245, B-8830 Gits, Belgique
T +32 (0)51 21 13 48 - info@exteriorliving.be
www.exteriorliving.fr



inspired
by



01102018.2000_v1